

**Pravidlá pretekov turistickej zdatnosti pre deti a mládež z detských domovov, krízových centier a diagnostických centier**  
**(platné od 29. 3.2017)**

**I.**

- Názov pretekov:** Preteky turistickej zdatnosti ( ďalej len PTZ )
- Vyhlasovateľ:** DETSKÉ CENTRUM - prvá slovenská spoločnosť pre pomoc deťom v náhradnej starostlivosti,  
K. Sidora 134, 034 01 Ružomberok
- Usporiadatelia:** DETSKÉ CENTRUM a ďalšie spolupracujúce subjekty, uvedené v propozíciách ročníka

**II.**

Výklad tohto Súťažného poriadku a pravidiel PTZ prináleží výhradne vyhlasovateľovi.

**III.**

Tento Súťažný poriadok a pravidlá PTZ nadobúda účinnosť od 12. 3.2014 a je platný do odvolania.

Čl. 1

Súťaží sa podľa súťažného poriadku a pravidiel PTZ.

Čl. 2

Preteky turistickej zdatnosti sú určené pre deti, mládež a dospelých.

Čl. 3

V PTZ sú pretekári rozdelení do vekových kategórií. Žiaci a dorast, štartujú ako dvojčlenné hliadky a dospelí ako jednotlivci.

| <b>Kategórie</b>   | <b>Vek</b> |
|--------------------|------------|
| mladšie žiačky     | 10-12 r.   |
| mladší žiaci       | 10-12 r.   |
| staršie žiačky     | 13-14 r.   |
| starší žiaci       | 13-14 r.   |
| mladšie dorastenky | 15-16 r.   |
| mladší dorastenci  | 15-16 r.   |
| staršie dorastenky | 17-18 r.   |
| starší dorastenci  | 17-18 r.   |

**Absolventi DeD - jednočlenné hliadky**

|      |          |
|------|----------|
| ženy | 19-25 r. |
| muži | 19-26 r. |

Pre príslušnosť do vekovej kategórie je rozhodujúci vek pretekárov dosiahnutý v kalendárnom roku, v ktorom sa preteky konajú.

### **Predčasné preradenie do vyššej vekovej kategórie, ostaršenie.**

#### Čl. 4

V PTZ je dovolené štartovať v inej vekovej kategórii, než v tej, do ktorej pretekár patrí podľa čl. 16, a to len predčasným preradením do vyššej vekovej kategórie v rámci týchto kategórií:

- najmladšie žiactvo - mladšie žiactvo
- mladšie žiactvo - staršie žiactvo
- staršie žiactvo - mladší dorast
- mladší dorast - starší dorast

Toto preradenie - ostaršenie je možné len o jeden rok veku. V rámci pretekárskych dvojčlenných hliadok, sa smie ostaršiť len jej jeden člen. Súhlas s preradením pretekára do vyššej vekovej kategórie musí byť písomne potvrdený rodičom, alebo zákonným zástupcom, alebo potvrdený lekárom v rámci lekárskej prehliadky.

### **Podmienky účasti**

#### Čl. 5

- Všetci pretekári musia mať preukaz poistenca.
- Pretekári do 18 rokov musia mať potvrdenie o zdravotnej spôsobilosti absolvovať preteky platné na jednu súťažnú sezónu nie staršie ako jeden rok, podpísané riaditeľom vysielajúcej organizácie.

### **Vybavenie hliadky**

#### Čl. 6

- Riadne vyplnený štartovný preukaz ( vid'. Príloha č. 4 )
- Písacie potreby ( nie obyčajná ceruzka, nie červená farba náplne )
- Buzola - od mladšieho žiactva vrátane
- Pretekári musia byť vhodne oblečení a obutí do lesného terénu
- Je zakázané používať tretry s klincami. Za vhodné oblečenie a obutie zodpovedá vysielajúca organizácia.

### **Dĺžka tratí a značenie tratí**

#### Čl. 7

Postupové a klasifikačné PTZ majú dĺžku tratí podľa kategórií v rozmedzí 2 - 5 km. Trate sú vyznačené farebnými stužkami, ktoré sú vyrobené z materiálu, ktorý je odolný voči poveternostným vplyvom takto:

- Žiactvo - biela
- Dorast a dospelí - červená

**Azimutové úseky nie sú značené fáborkami.**

#### **Dĺžka tratí:**

- Mladšie a staršie žiactvo 2 - 4 km
- Dorast a dospelí 4 - 6 km

Úlohou pretekárov je v čo najkratšom čase prebehnúť trať, a na kontrolných stanovištiach plniť určené disciplíny.

#### Čl. 8

Kontroly musia byť označené kategóriou a názvom disciplíny. Poradie kontrol sa neurčuje.

#### Čl. 9

Trate pretekov vedú prevažne v členitom zalesnenom teréne a musia byť postavené tak, aby si ich pretekári nemohli skracovať.

#### Čl. 10

Pomôcky na označenie prechodu azimutovými úsekmi musia byť umiestnené priamo na hraničných bodoch azimutových úsekov, a musia byť viditeľné v smere dobehu pretekárov vo výške 1 - 1.5 m. V postupových PTZ od krajského kola vrátane a vo všetkých klasifikačných PTZ sa na označovanie prechodov azimutovými úsekmi musia používať „kliešte“, označené poradovým číslom príslušného azimutu.

#### Čl. 11

Akékoľvek zmeny ( zrušenie kontroly, úprava tratie a pod.) v priebehu pretekov môžu byť urobené len na pokyn hlavného rozhodcu PTZ, a to len po dobehnutí celej kategórie.

V prípade nepriaznivého počasia môže hlavný rozhodca PTZ rozhodnúť o prerušení, alebo zrušení pretekov.

### **Disciplíny a kontrolné stanovištia**

#### Čl. 12

Pretekári plnia úlohy na kontrolách podľa súťažného poriadku a pravidiel PTZ, a podľa pokynov, ktoré sú im dané pri poučení pretekárov pred štartom.

Rozdelenie kontrol na tratiach musí byť rovnomerné po celej dĺžke tratie s prihliadnutím na jej profil. Prechod hliadok jednotlivými kontrolami sa pretekárom zaznamenáva do štartovného preukazu. Ak je kontrola obsadená rozhodcom, tento je povinný viesť aj Záznam z kontroly ( vid'. Príloha č. 12 ).

#### Čl. 13

Kontrolné stanovištia:

1. Určovanie topografických a turistických značiek
2. Orientácia - azimutové úseky
3. Kultúrno - poznávací činnosť okolia
4. Lanová lavička
5. Viazanie uzlov
6. Určovanie liečivých rastlín a drevín
7. Plazenie
8. Hod na cieľ
9. Odhad vzdialenosti
10. Štátne symboly
11. Poznávanie vtákov

## Popis disciplín, ich plnenie a hodnotenie

Čl. 14

### Kontrola - „O” - Orientácia

Mladšie a staršie žiactvo majú 2 azimutové úseky v dĺžke do 200m, v súčte najviac 400m. Mladší dorast, staršie dorastenky a ženy majú 4 azimutové úseky v dĺžke do 200m, v súčte najviac 800m. Starší dorastenci a muži majú 6 azimutových úsekov v dĺžke do 200m, v súčte najviac 1 200m.

Na začiatku každého azimutového úseku, musí byť označenie úseku poradovým číslom, a označenie kategórie, pre ktorú je určený.

Spôsob a miesto označenia prechodu hraničných bodov azimutových úsekov do štartovného preukazu sa pretekárom oznámi pri poučení pred štartom pretekov.

Na každom hraničnom bode je uvedený azimut na ďalší hraničný bod s uvedením vzdialenosti v metroch.

Koniec azimutového úseku sa musí označiť nápisom „Koniec ....”, s uvedením kategórie, pre ktorú úsek končí.

V postupových a klasifikačných PTZ majú pretekári právo porovnať si odchýlku svojej buzoly s buzolou staviteľa tratí vo vyhradenom čase pred štartom pretekov.

**Hodnotenie:** Za neoznačenie všetkých hraničných bodov pre príslušnú kategóriu v danom poradí je diskvalifikácia.

**Výklad:** Správne označenie kontroly:

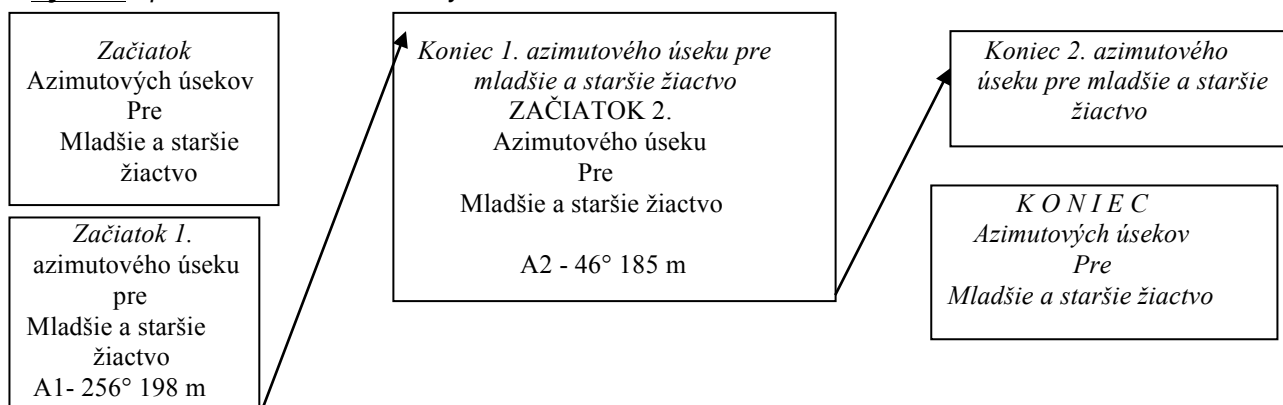

Ak však pretekár do jedného políčka v štartovnom preukaze označí viac ako jeden hraničný bod, poprípade, ak do políčok robí perom, či iným spôsobom zásahy, hodnotí sa diskvalifikáciou.

Staviteľia tratí sú povinní pred pretekom zhotoviť jednoduchú pomôcku (upevnená podložka s ryskou smerujúcou na sever) podľa buzoly hlavného staviteľa tratí. Táto musí byť k dispozícii na vyhradený čas pretekárom, na kontrolu odchýliek vlastných buzol.

### Kontrola - „LL” - Lanová lavička

Na kontrolnom stanovišti sú zavesené pod sebou dve vodorovné laná. Dĺžka lanovej lavičky je pre všetky kategórie cca 7m. Mladšiemu žiactvu môžu rozhodcovia pomôcť pri nástupe a zostupe. Úlohou hliadky je lavičku prejsť ľubovoľným spôsobom bez pádu. Dvojčlenná hliadka môže lavičku prejsť súčasne.

**Hodnotenie:** Úloha sa nebuduje trestnými minútami. Každý pretekár však musí úlohu splniť. Pokus je možno opakovať. Za nesplnenie je diskvalifikácia.

**Výklad:** Hliadka môže úlohu opakovať do splnenia, alebo do uzavretia trate. Ak hliadka úlohu opakuje, a na kontrolu príde iná hliadka, rozhodca na kontrole je povinný túto príchodiu uprednostniť. Hliadke, ktorá opakuje a musí na opakovaný pokus čakať, sa nepočíta zdržanie. Ak hliadka úlohu nesplní do uzávery trate, je diskvalifikovaná. Tak isto, ak hliadka vzdá opakovanie úlohy.

## **Kontrola - „ U” - Uzlovanie (príloha č. 14)**

Na kontrolnom stanovišti je pripravený materiál, potrebný na viazanie uzlov ( laná, šnúry, koly a pod.). Každý člen hliadky si lístkovým systémom vyžrebuje z uvedených uzlov jeden, ktorý funkčne uviaže a predloží rozhodcovi na zhodnotenie. Oprava nie je prípustná.

---

**Výklad:** *Pretekár viaže uzol, ktorý si vyžreboval. Výmena medzi pretekármi v hliadke je neprípustná. Po vyžrebovaní si uzla, si pretekár sám vyberie materiál a stanovište na viazanie. Rozhodca do jeho činnosti nesmie zasahovať. Nie je rozhodujúci spôsob viazania, ale jeho výsledok. Ak pretekár nie je spokojný so svojim výsledkom, môže pokus opakovať dovtedy, pokiaľ rozhodcovi neoznámí ukončenie činnosti, napr. slovom HOTOVO. Potom je už oprava neprípustná. Rozhodca zhodnotí výsledok. Hodnotenie nie je rozhodca povinný zdôvodňovať a nemal by ho ani komentovať. Pretekár po zhodnotení uzol rozviaže. Ak sa pretekár ani nepokúsi vyžrebovaný uzol uviazať, je diskvalifikovaný.*

---

Zoznam určených uzlov pre všetky kategórie (pozri Príloha č.13)

- Plochá spojka
- Škótsky uzol
- Skracovačka - typ Ovčia nôžka
- Rybársky uzol
- Lodná slučka - na kôl
- Lodná slučka - na strom
- Dračia slučka

---

### **Výklad:**

Plochá spojka - sa viaže z dvoch materiálov, ktoré majú približne rovnaký priemer; krátke konce sú na jednej strane.(vid'. obrázok- príloha.)

Škótsky uzol - sa viaže z dvoch materiálov, ktoré majú niekoľkonásobne rôzne priemery(hrubý, tenký). Tenký sa viaže na hrubý; krátke konce sú na jednej strane.(vid'. obrázok - príloha.).

Skracovačka - sa viaže z lana, ktoré je na oboch koncoch pevne uchytené. Pretekár viaže uzol v jeho približne stredovej časti. Po uviazaní nemusí byť lano napnuté, ale nemôže sa dotýkať podložky. Uzol sa však nesmie samovoľne rozviazať.

Rybársky uzol - sa viaže z dvoch materiálov, ktoré majú približne rovnaký priemer.

Dračia slučka - sa viaže z voľného konca. Druhý koniec lana je pevne uchytený. Uzol sa viaže napevno pod úrovňou pŕs.

---

Hodnotenie: Za každý nesprávne uviazaný uzol je 1 trestná minúta.

Rozpätie trestných minút : 0 - 2

### **Kontrola - „PL“ - Plazenie**

Pretekári sa plazia súčasne v dvoch dráhach širokých 2m, vysokých 0,4m a dlhých 10m. Dráha je tvorená z bočných strán kolíkmi, ktoré sú od seba vzdialené min. 2m. Vrchná časť dráhy je tvorená krížením pružného materiálu (guma, šnúra a pod.).

Hodnotenie: za jeden dotyk je 1 trestná minúta, za 2 a viac dotykov ktoréhokoľvek člena dostane hliadka 2 trestné minúty.

Rozpätie trestných minút: 0 - 2

---

**Výklad:** Za dotyk sa považuje kontakt pretekára s ohraničením dráhy okrem podložky - t.j. bočné vymedzovacie kolíky, vrchná časť dráhy. Pretekárom hliadky sa dotyky spočítavajú.

---

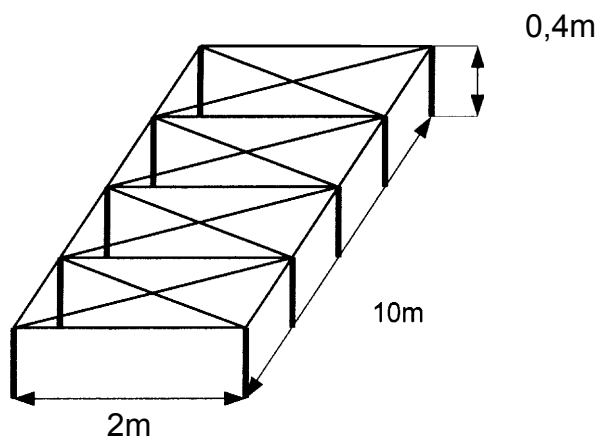

### **Kontrola - „HNC“ - Hod na cieľ**

Pretekári hádzu do kruhu s priemerom 3m. Každý pretekár hádže 3x. Mladšie žiactvo hádže zo vzdialenosti 10m, staršie žiactvo, mladší dorast, staršie dorastenky a ženy zo vzdialenosti 15m a starší dorastenci a muži zo vzdialenosti 20m od stredu kruhu.

Miesto, odkiaľ pretekári hádzu, musí byť označené nápisom so vzdialenosťou a označením kategórií, pre ktoré je daná vzdialenosť platná.

Za platný hod sa považuje dotyk vnútra kruhu, alebo jeho vyznačeného obvodu.

Hodnotenie: Za každý neplatný hod dostane hliadka 1 trestnú minútu.

Rozpätie: 0 - 6 trestných minút

---

**Výklad:** Na hod sa používa kriketová loptička. Ak nie sú na trati postavené dva sektory pre hod na cieľ; pretekári jednej hliadky môžu hádzať do kruhu súčasne. Spôsob hodu pretekárov je ľubovoľný. Prešľap pretekára sa hodnotí ako zlý pokus a pretekár dostane 1 trestnú minútu.

---

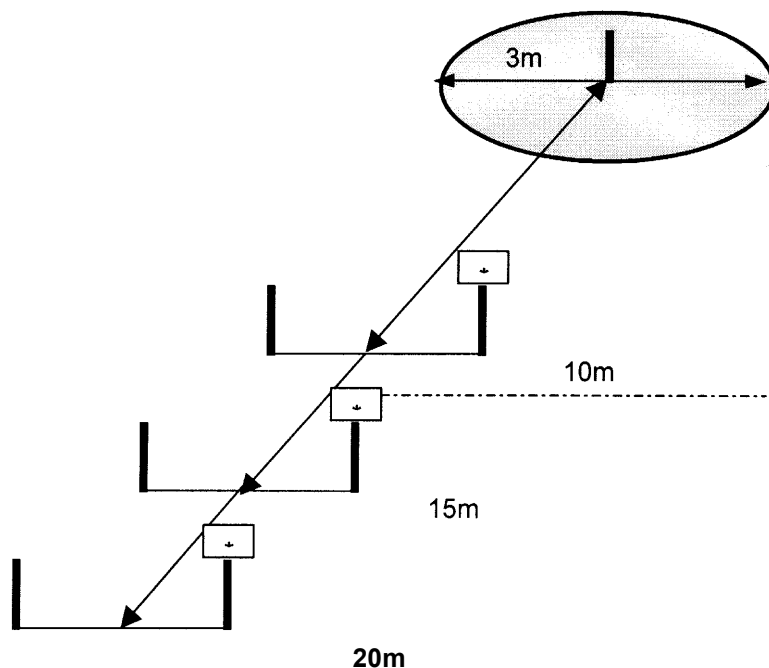

**15 m**

staršie žiactvo  
mladší dorast  
staršie dorastenky  
ženy

### Kontrola -,V"- Odhad vzdialenosti

Mladšie a staršie žiactvo odhaduje vzdialenosť terča do 200m.

Dorast a dospelí odhadujú vzdialenosť terča do 500m.

Veľkosť terča je pre všetky kategórie 0,6 x 0,6m.

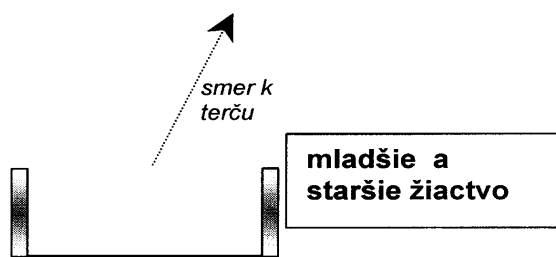
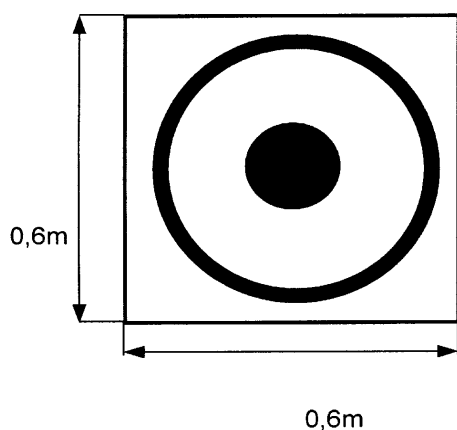

Miesto, odkiaľ pretekári odhadujú vzdialenosť, musí byť označené minimálne čiarou a nápisom, že ide o miesto pre odhad vzdialenosti. Terč pre danú kategóriu je označený azimutom. Medzi jednotlivými terčami musí byť azimut minimálne  $40^\circ$ .

Rozhodca na stanovišti nepozná skutočnú vzdialenosť. Skutočná vzdialenosť je známa len hlavnému rozhodcovi, staviteľom tratí a počtárskej komisii. Túto úlohu vyhodnocuje až počtárska komisia. Rozhodca na kontrole zapíše do štartovného preukazu vzdialenosť, ktorú mu hliadka nadiktuje.

Hliadka môže z miesta odhadu použiť na určenie vzdialenosti jednoduchú šírkovú metódu.

Používanie akýchkoľvek meracích prístrojov je neprípustné a má za následok diskvalifikáciu.

Hodnotenie: za odhad v tolerancii  $\pm 20\%$  - 0 trestných minút  
za odhad v rozmedzí  $\pm 20,01\%$  -  $30\%$  - 1 trestná minúta  
za odhad horší ako  $\pm 30,01\%$  - 2 trestné minúty

Rozpätie trestných minút: 0 - 2

**Výklad:** Hliadka sa pri odhade môže poradiť. Údaj vzdialenosti, ktorý hliadka odhadla, nadiktuje rozhodcovi na kontrole. Tento údaj nadiktuje len jeden člen hliadky (určený vedúcim pretekárov). Po nadiktovaní je tento údaj konečný.

Vhodnosť umiestnenia terčov na odhad posudzuje na návrh staviteľov tratí hlavný rozhodca s prihliadnutím na miestne pomery, slnečný svit a poveternostné podmienky. Buzola sa nepovažuje za vopred pripravenú pomôcku.

## Testové otázky

Čl. 15

Neoddeliteľnou súčasťou disciplín na kontrolách „TT“-Topografické a turistické značky, „KPČ“ - kultúrno-poznávacia činnosť, „R a D“-Určovanie liečivých rastlín a drevín, "PV"- Poznávanie vtákov, je súbor testových otázok. Tieto sú vzostupne očíslované, a pri každom vyobrazení sú štyri možnosti významov (A,B,C,D), ktorých poradie je možné ľubovoľne meniť. Len jeden význam je správny. Hliadky plnia úlohy testovým spôsobom, označením správneho významu krížikom (podľa vzoru) v danej kolónke, príslušnej časti štartovného preukazu.

**Výklad:** - vzor označenia správnej odpovede:

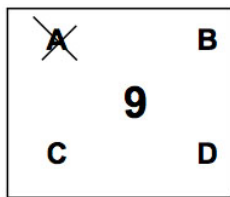

### Kontrola - „TT“ - Určovanie topografických a turistických značiek (príloha č. 6 a 16)

Na stromoch pozdĺž trate vo výške 1 - 2m a 15m na obe strany od osi trate, sú viditeľne zo strany značenej trate umiestnené značky - 10 topografických a 5 turistických pre každú kategóriu. Značky s testovými otázkami sú na formáte A4 a musia byť vzostupne očíslované 1 - 15. Hliadka plní úlohu testovým spôsobom do častí štartovného preukazu - Topografické a turistické značky.

Začiatok kontroly je označený nápisom „TT“ a názvom kategórie, pre ktorú je platný. Os úseku značiek je priebežne značený ako trať. Dĺžka úseku značiek je 50 - 100m.

Hlavný rozhodca vyžrebuje pre každú kategóriu 10 topografických a 5 turistických značiek zo súboru testových otázok ( vid'. Príloha č. 5 a 6 ), podľa kľúča:

| Kategória                | topografické značky | turistické značky |
|--------------------------|---------------------|-------------------|
| Mladšie, staršie žiactvo | 1 - 44              | 1- 12             |
| Dorast a dospelí         | 1 - 44              | 1- 12             |

Hodnotenie: prevádza počítačská komisia v celi pretekov. Za každý nesprávne označený význam dostane hliadka 1 trestnú minútu.

Rozpätie trestných minút: 0 - 15



**Výklad:** Náčrt stavby koridoru „Úseku značiek“

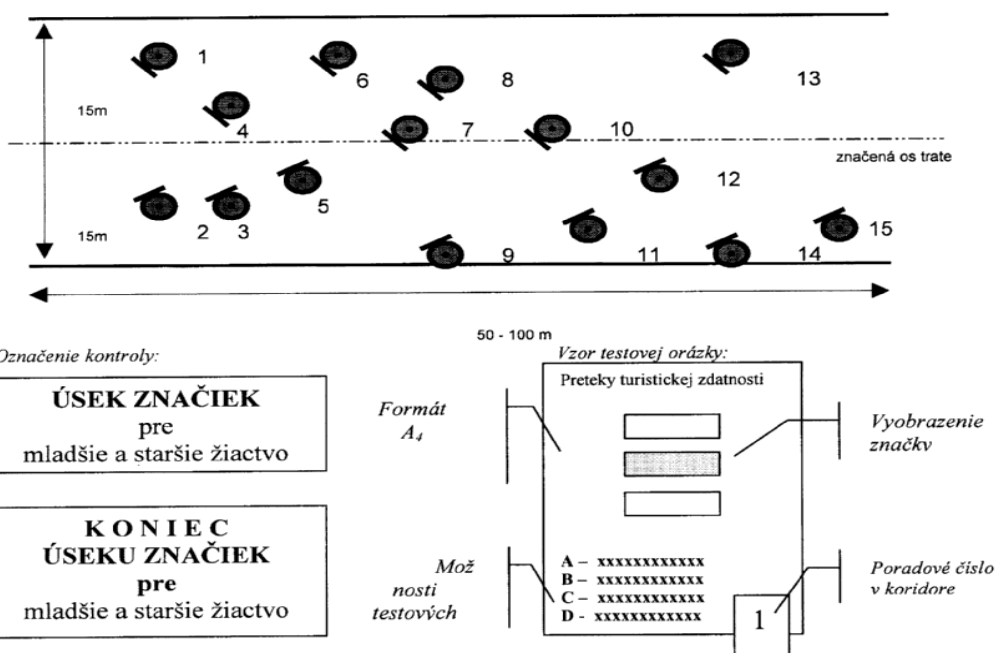

**Kontrola - „KPČ“ - Kultúrne poznávacia činnosť (príloha č. 7)**

Táto kontrola je na tratiach umiestnená a postavená obdobne, ako kontrola „TT“. Plnenie je zhodným spôsobom ako pri kontrole „TT“.

Pred pretekami vyžrebuje hlavný rozhodca pre žiacke kategórie po 6 vyobrazení a ostatným 12 vyobrazení (viď. príloha č. 7), podľa nasledujúceho kľúča:

|                           |        |
|---------------------------|--------|
| mladšie a staršie žiactvo | 1 - 10 |
| dorast a dospelí          | 1 - 16 |

Hodnotenie: Hodnotenie prevádza počítačska komisia obdobným spôsobom ako pri kontrole „TT“. Za každú nesprávnu odpoveď hliadka dostane 1 trestnú minútu.

Rozpätie trestných minút: 0 - 6 - 12

**Kontrola - „R a D“ - Určovanie liečivých rastlín a drevín (príloha č. 8 a 15)**

Umiestnenie, stavba a plnenie tejto kontroly je obdobné ako pri kontrolách „TT“ a „KPČ“.

Pred pretekami hlavný rozhodca vyžrebuje pre každú kategóriu 3 vyobrazenia liečivých rastlín podľa nasledujúceho kľúča:

|                           |                  |
|---------------------------|------------------|
| Kategória                 | liečivé rastliny |
| mladšie a staršie žiactvo | 1 - 20           |
| dorast a dospelí          | 1 - 20           |

a 3 živé dreviny podľa nasledujúceho kľúča:

|                           |         |
|---------------------------|---------|
| Kategória                 | dreviny |
| mladšie a staršie žiactvo | 1 - 32  |
| dorast a dospelí          | 1 - 32  |

### Kontrola „ŠS“ - Štátne symboly

Detské centrum doplnilo do pravidiel PTZ z 3. 1.2007 ďalšiu súťažnú disciplínu, a to **určovanie štátnych symbolov Slovenskej republiky a spev alebo recitácia hymny Slovenskej republiky**. Hliadka bude mať za úlohy správne určiť **vlajku a štátny znak Slovenskej republiky**, z pomedzi štátnych symbolov iných štátov. Nesprávne určenie symbolu 1 tr. minúta, maximálne 2 tr. minúty.



vlajka SR



štátny znak SR

Ďalšou úlohou hliadky – (*jedného člena hliadky, ktorého si hliadka sama určí*) bude **zaspievať, alebo zarecitovať štátnu hymnu Slovenskej republiky**. Neznalosť textu = 2 tr minúty. Trestné minúty za disciplínu „ŠS“ spolu, vyznačí rozhodca do štartovného preukazu

Štátnu hymnu tvoria prvé dve slohy piesne Janka Matúšku "Nad Tatrou sa blýska" z roku 1844.

Risoluto (♩ = 88)

Nad Tatrou sa blýska, hromy divo bi - jú,  
nad Tatrou sa blýska, hromy divo bi - jú,  
zastav - me ich, bratia, veď sa o - ny stratia,  
Slováci o - ži - jú. Slováci o - ži - jú.

Nad Tatrou sa blýska, hromy divo bijú,  
Zastavme ich, bratia,  
veď sa ony stratia,  
Slováci ožijú.











To Slovensko naše posiaľ tvrdo spalo,  
ale blesky hromu  
vzbudzujú ho k tomu,  
aby sa prebralo.









## Kontrola - „PV“ - Poznávanie vtákov

Táto kontrola je na tratiach umiestnená a postavená obdobne, ako kontrola „TT“. Plnenie je zhodným spôsobom ako pri kontrole „TT“.

Pred pretekami vyžrebuje hlavný rozhodca pre všetky kategórie po 6 vyobrazení zo súboru:

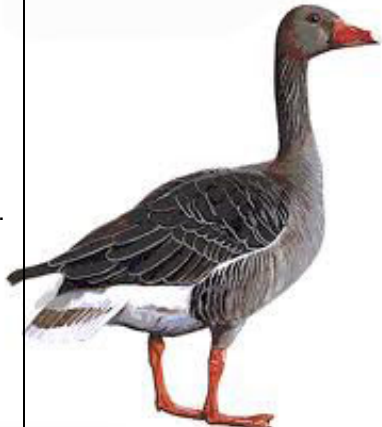
mladšie 1 - 12  
staršie žiactvo, dorast a dospelí 1 - 20

|    |   |                 |     |  |                   |
|----|---|-----------------|-----|--|-------------------|
| 1. |    | Sojka škriekavá | 2.  |    | Škorec lesklý     |
| 3. |   | Rybárik riečny  | 4.  |   | Drozd čierny      |
| 5. |  | Jarabica poľná  | 6.  |  | Sýkorka veľká     |
| 7. |  | Tesár čierny    | 8.  |  | Lastovička domová |
| 9. |  | Ďateľ veľký     | 10. |  | Straka čiernozobá |

|     |   |                   |     |  |               |
|-----|---|-------------------|-----|--|---------------|
| 11. |    | Trasochvost biely | 12. |    | Vrabc domový  |
| 13. |    | Slávik červienka  | 14. |    | Bocian biely  |
| 15. |    | Kačica divá       | 16. |   | Hus divá      |
| 17. |  | Výr skalný        | 18. |  | Sokol myšiar  |
| 19. |  | Orol skalný       | 20. |  | Jastrab veľký |

Hodnotenie "PV": Hodnotenie prevádza počítařská komisia obdobným spôsobom ako pri kontrole „TT“, „KPČ“ a „RaD“. Za každú nesprávnu odpoveď hliadka dostane 1 trestnú minútu.

Rozpätie trestných minút: 0 - 6

#### Č1.16

Na kontrolách, ktoré sa plnia testovým spôsobom, je dodatočná oprava už zodpovedanej otázky v štartovnom preukaze neprípustná. Počtárska komisia pri zistení dvoch a viac označení (odpovedí, opráv) v jednej kolónke, aj keď jedna z nich je správna, bude otázku hodnotiť ako nesprávne zodpovedanú za 1 trestnú minútu.

Ak hliadka omylom odpovedá do inej časti štartovného preukazu ( napr.: zámena TT a KPČ ), počítařská komisia bude hodnotiť, ako keby k omylu nedošlo.

Ak hliadka pri prechode azimutovými úsekmi označí do jednej kolónky dva a viac hraničných bodov ( aj keď jeden z nich bude správny ), bude túto skutočnosť počítařská komisia hodnotiť diskvalifikáciou. Diskvalifikáciou sa hodnotí aj označenie hraničných bodov inej kategórie.

Ak hliadka pri prechode azimutovými úsekmi označí hraničné body svojej kategórie do nesprávnych kolóniek štartového preukazu (posun kolóniek alebo výmena poradia), príp. v nesprávnom poradí, hodnotí sa táto skutočnosť penalizáciou 7 trestných minút.

### Štart a cieľ

#### Čl. 17

Pretekári vybiehajú na trate na pokyn štartéra v určených časových intervaloch, podľa vopred vyžrebovaných - pridelených štartovných čísiel. Na mieste štartu sa hliadke zapíše do štartovného preukazu skutočný čas štartu, podľa štartovnej listiny.

Štartuje sa podľa odpočtu **5,4,3,2,1 „ŠTART“**.

Prvú hliadku spravidla štartuje hlavný rozhodca PTZ, pričom spúšťa časomieru pre štart i cieľ súčasne.

Na konci pretekov sa môže časomiera zastaviť len na pokyn hlavného rozhodcu.

Rozhodcovia zaujmú svoje stanovištia v čase určenom hlavným rozhodcom a zotrvajú na nich, pokiaľ na ich odvolanie nedá pokyn hlavný rozhodca. Trate pretekov môžu byť rušené len na pokyn hlavného rozhodcu. Predčasné opustenie stanovišťa rozhodcom a prípadné predčasné rušenie tratí sa musí menovite uviesť aj s časovými údajmi v protokole o výsledku, aj keď táto skutočnosť nemá vplyv na výsledky pretekov.

**Výklad:** *Pokyn na odvolanie rozhodcov a rušenie tratí môže dať hlavný rozhodca aj prostredníctvom vedúceho staviteľa tratí, ktorý ho interpretuje staviteľom a ostatným rozhodcom.*

---

#### Čl. 18

Medzi štartujúcimi hliadkami v jednej kategórii musí byť dodržaný časový interval minimálne 3 min.

**Výklad:** *Časový interval medzi štartujúcimi hliadkami upraví pred pretekami hlavný rozhodca na základe predpokladanej priepustnosti tratí a zdatnosti pretekárov. Je možné v jednom čase štartovať hliadky na rôzne trate, za predpokladu ich dostatočnej priepustnosti tak, aby neprichádzalo k zbytočným zdržaniam hliadok na kontrolách. Zdržania spôsobujú neregulárnosť preteku - (možný oddych hliadok, nedostatok rozhodcov na*

kontrolách, nedostatočné technické vybavenie na meranie zdržaní niekoľkým hliadkam a pod.) Doporučuje sa časový interval upraviť tak, aby ku zdržaniam nedochádzalo. Ak sa v priebehu pretekov zistí nízka priepustnosť traťí a vysoký výskyt zdržaní, alebo ich vysoké hodnoty, hlavný rozhodca je povinný upraviť v priebehu pretekov štartovný interval smerom hore.

---

#### Čl. 19

Štart i cieľ pretekov musí byť označený štartovou a cieľovou čiarou a mali by byť vhodne upravené ako bránky a doplnené transparentmi s nápismi „ŠTART“, resp. „CIEĽ“. Pretekári sú povinní prebehnúť, resp. prejsť štartom a cieľom. Pri prechode hliadky cieľom, sa zapisuje čas posledného člena hliadky.

---

**Výklad:** Príklady stavby štartu a cieľa:

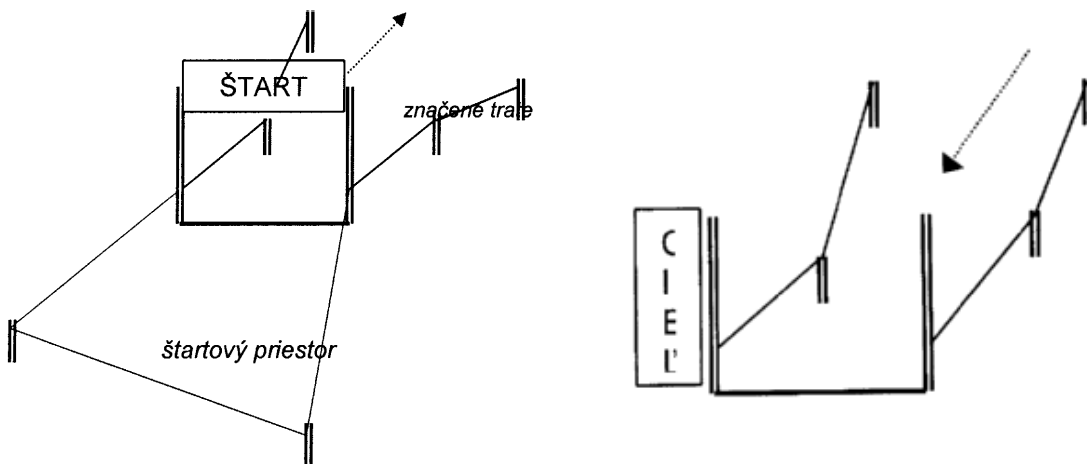

*predštart*

---

### Úlohy pretekárov

#### čl. 20

Pretekári majú za úlohu prekonať trať v čo najkratšom čase a plniť na kontrolách určené disciplíny v poradí stanovenom organizátorom. Toto pravidlo sa vzťahuje aj na azimutové úseky.

#### čl. 21

Pretekári sú povinní správať sa ohľaduplne k súperom, divákovi, usporiadateľom, rozhodcom a spolusúťažiacim.

#### čl. 22

V priebehu pretekov nesmie pretekár poskytovať a ani prijímať nijakú pomoc, okrem prípadov ohrozenia zdravia alebo odvrátenia hroziaceho nebezpečenstva.

#### čl. 23

Ak pretekári prejdú cieľom, preteky sa pre nich skončili. Pred ukončením celých pretekov sa už nesmú vrátiť na trať.

#### čl. 24

Pretekári, ktorí preteky vzdajú, musia toto v čo najkratšom čase oznámiť najbližšiemu rozhodcovi a odovzdať mu svoj štartovný preukaz. nesmú, okrem prípadov podľa čl. 36 pomáhať tým, ktorí ešte pretekajú. Rozhodca, ktorému hliadka oznámi svoje odstúpenie z pretekov, túto zadrží pri sebe a ich odstúpenie oznámi hlavnému rozhodcovi PTZ. Obdobne sa postupuje, ak rozhodca na mieste hliadku diskvalifikuje podľa čl. 50.

čl. 25

Keď si pretekári prevezmú štartové čísla, musia ich mať viditeľne umiestnené na odeve tak, aby bolo číslo čitateľné, od predštartu až po ich odovzdanie v cieľi pretekov.

čl. 26

Pretekár nesmie štartovať pod iným menom, ani štartovým číslom iného pretekára.

### **Hodnotenie**

čl. 27

Hodnotí sa čas, v ktorom hliadka absolvovala trať od štartu do cieľa a plnenie jednotlivých disciplín na kontrolách. Víťazom sa stáva v každej vekovej kategórii hliadka, ktorá dosiahne najlepší konečný čas, t.j. čas na trati po pripočítaní trestných minút a odpočítaní čakacej doby.

### **Postup pretekárov do vyššieho kola pretekov, udeľovanie titulov**

čl. 28

Ak majú dve alebo viac hliadok v cieľi rovnaký konečný čas, rozhoduje o konečnom poradí nižší počet trestných minút. Hliadka, ktorá má menej trestných minút, umiestni sa lepšie.

čl. 29

Hliadkam a ich členom vo všetkých vekových kategóriách, ktoré sa umiestnili na prvom mieste, udelený titul: Majster Slovenska v PTZ pre rok ...

Ak usporiadateľ na konci pretekov vyhodnocuje aj súťaž kolektívov, hodnotí sa prvých šesť hliadok vo všetkých vekových kategóriách bodovým systémom 7-5-4-3-2-1. Týmto spôsobom sa vypočíta a vyhlási najúspešnejší kolektív.

### **Slávnostné otvorenie pretekov**

čl. 30

a/ V čase stanovenom riaditeľom PTZ nastúpia rozhodcovia PTZ delegovaní na preteky, aby zložili slávnostný sľub, ktorý znie:

*„Sľubujeme na svoju česť a svedomie, že preteky turistickéj zdatnosti budeme rozhodovať čestne a spravodlivo podľa súťažného poriadku a pravidiel.“*

Sľub zloží za všetkých rozhodcov Hlavný rozhodca PTZ do rúk riaditeľa PTZ.

b/ V čase stanovenom hlavným rozhodcom PTZ nastúpia pretekári, aby zložili slávnostný sľub, ktorý znie:

*„My, pretekári pretekov turistickej zdatnosti sľubujeme, že budeme pretekať čestne, podľa svojich najlepších schopností, v duchu pravidiel pretekov turistickej zdatnosti. Nech zvíťazí najlepší z nás!“*  
Ostatní pretekári odpovedia: „*Tak sľubujeme!*“

Tento sľub zloží za všetkých pretekárov vybraný pretekár. Sľub sa skladá do rúk hlavného rozhodcu PTZ. Text sľubu pripraví tajomník pretekov.

### **Otvorenie pretekov**

čl. 31

Pretekári sa musia dostaviť na miesto pretekov včas, žiacke kategórie v sprievode svojho vedúceho. Do priestoru predštartu sa musí súťažiacia hliadka postaviť minimálne 15 min. pred vlastným štartom na prípravu.

### **Úloha vedúcich skupín**

čl. 32

Vedúci hliadok, delegovaný vysielajúcou organizáciou, dopravuje pretekárov na miesto pretekov. Zodpovedá za bezpečnosť a správanie sa svojich zverencov v čase presunu a pobytu v mieste konania pretekov. Zodpovedá za to, že hliadka, pretekár, príde na štart riadne vybavená, vo vhodnom oblečení a obutí podľa súťažného poriadku a pravidiel PTZ. Vo svojej organizátorskej činnosti sa riadi pokynmi usporiadateľov a funkcionárov pretekov. Zaprezentuje pretekárov a podľa vyžrebovaného poradia privedie pretekárov na predštartovú prípravu. Zastupuje pretekárov pri rokovaní s funkcionármi pretekov.

### **Funkcionári pretekov**

čl. 33

Príslušný orgán, ktorý preteky schválil, schvaľuje funkcionárov pretekov. Všetci rozhodcovia sú povinní sa pred pretekmi zúčastniť poučenia, v termíne stanovenom usporiadateľom.

čl. 34

#### **Riaditeľ PTZ**

- je zodpovedný za prípravu a celý priebeh pretekov podľa súťažného poriadku a pravidiel PTZ
- má kvalifikáciu rozhodcu PTZ
- dbá na plnenie ustanovení súťažného poriadku a pravidiel PTZ za aktívnej účasti všetkých členov štábu
- otvára preteky, vyhlasuje výsledky po ukončení a odovzdá ceny
- podpisuje diplomy, protokol o výsledku a výsledkovú listinu
- zodpovedá za spoločenskú úroveň pretekov

Na zabezpečenie dobrej úrovne menuje ďalších funkcionárov a pomocníkov.

#### **Hlavný rozhodca PTZ**

Rozhodca PTZ je menovaný usporiadateľom, zodpovedá za priebeh pretekov podľa súťažného poriadku a pravidiel PTZ:

- pred pretekmi žrebuje testové otázky
- je povinný pred pretekami posúdiť vybavenie a spôsobilosť tratí
- má právo kedykoľvek v priebehu pretekov, a to aj opakovane, skontrolovať doklady pretekárov, ktoré boli predložené pri prezentácii
- v priebehu pretekov kontroluje výkon rozhodcov, stav vybavenia a spôsobilosť tratí



- spolu s riaditeľom pretekov podpisuje diplomy, odovzdáva ceny a medaily, podpisuje protokol o výsledku a výsledkovú listinu
- v odôvodnených prípadoch má právo preteky prerušiť
- povoľuje pohyb hostí na tratiach
- rozhoduje v sporných situáciách podľa pravidiel a súťažného poriadku
- plní všetky ostatné povinnosti dané mu súťažným poriadkom a pravidlami PTZ.

### **Tajomník**

je priamo podriadený riaditeľovi PTZ

- vedie celú písomnú agendu pretekov
- spolupracuje s hlavným rozhodcom pri prezentácii pretekárov
- zabezpečuje písomný styk s vedúcimi pretekárov a usporiadateľmi nižších kôl
- zabezpečuje včasné rozoslanie rozpisu pretekov a samostatne rieši problematiku prihlášok
- po skončení pretekov zabezpečuje včasné odoslanie Protokolu o výsledku a výsledkovej listiny usporiadateľovi vyššieho kola a ďalším podľa súťažného poriadku PTZ
- zabezpečuje oznámenie dátumu a miesta pretekov orgánom miestnej samosprávy, orgánom Policajného zboru a spádovým nemocniciam
- zaistí súhlas majiteľa pozemku
- podieľa sa na zaistení primeranej zdravotnej služby na pretekoch
- zodpovedá za propagáciu pretekov v dostupných prostriedkoch a zverejnenie výsledkov pretekov

### **Hospodár**

Je priamo podriadený riaditeľovi pretekov.

- zabezpečuje vyplácanie náležitostí podľa rozpočtu pretekov a podľa predpisov tej organizácie, ktorá preteky zabezpečuje po hospodárskej stránke
- zabezpečuje ubytovanie, stravovanie a iné hospodárske náležitosti, ktoré sa týkajú PTZ
- kontrolu činnosť správcu technického materiálu

### **Správca technického materiálu**

Je podriadený hospodárovi pretekov

- zabezpečuje technický a administratívny materiál v spolupráci s hospodárom PTZ
- zabezpečí úplnosť inventára, pred pretekmi prípadne obstará ceny, medaily a diplomy
- po skončení pretekov sa postará o úplné zozbieranie, uloženie, poprípade vrátenie inventára

### **Zdravotník**

Je priamo podriadený riaditeľovi pretekov.

- počas pretekov musí byť na svojom stanovišti
- zabezpečuje poskytovanie prvej pomoci, v spolupráci s riaditeľom PTZ zabezpečuje spôsob oznámenia úrazu na stanovište (pomocou spojky, signalizáciou, telefónom, rádiostanicou a pod.) O spôsobe vyrozumienia poučí pred pretekami všetkých zúčastnených.

### **Stavitelia trati**

Sú podriadení hlavnému rozhodcovi PTZ. Ich prostredníctvom organizátor zabezpečuje, aby boli trate riadne vyznačené a vybavené podľa pravidiel PTZ.

- dbajú na to, aby rozmiestnenie kontrol zodpovedalo terénu a bolo rovnomerné

- zodpovedajú za to, že po skončení pretekov bude značenie a vybavenie tratí odstránené a priestor tratí bude daný do pôvodného stavu

### **Počtárska komisia**

je priamo podriadená hlavnému rozhodcovi PTZ:

- zodpovedá za priebežné vyhodnocovanie výsledkov pretekov a zabezpečuje ich postupné zverejňovanie
- vypracúva výsledkovú listinu, ktorú podľa možnosti rozmnoží pred slávnostným vyhodnotením pretekov.

### **Rozhodcovia na kontrolách**

Sú podriadení hlavnému rozhodcovi PTZ. Pred pretekmi sa musia zúčastniť na poučení o spôsobe rozhodovania, ktoré vedie hlavný rozhodca.

### **Diskvalifikácia**

čl. 35

Pretekári sú diskvalifikovaní najmä za:

- neuposlušnosť príkazov alebo pokynov rozhodcov, nerešpektovanie pravidiel a súťažného poriadku PTZ
- stratu štartového preukazu
- nesplnenie, vynechanie, niektorej disciplíny alebo ak sa pretekár o plnenie ani nepokúsi
- ak nepríde dvojčlenná hliadka do cieľa kompletná
- ak pretekár pomáha na trati alebo pri kontrole svojimi vedomosťami alebo inak inému pretekárovi alebo pokiaľ akúkoľvek pomoc prijme (podľa článku 36)
- použitie nedovolených technických alebo iných prostriedkov na zlepšenie svojho výkonu
- úmyselné porušenie značenia alebo vybavenia tratí
- predloženie štartovného preukazu v cieľi s nečitateľnými údajmi, pokiaľ ich nečitateľnosť spôsobila hliadka sama
- za pokus alebo sfalšovanie zápisov rozhodcov do štartovného preukazu

### **Čakacia doba – zdržanie**

čl. 36

Ak pretekári nemôžu na kontrole plniť danú disciplínu z dôvodu jej obsadenia inou hliadkou alebo z dôvodu odstraňovania nedostatkov na vybavení kontroly, je rozhodca povinný hliadku zaregistrovať v prípade, ak je kompletná (u dvojčlenných hliadok). Od momentu zaregistrovania sa hliadke počíta skutočný čas čakania – zdržania v celých sekundách, ktorý plynie až do pokynu rozhodcu na začatie plnenia úlohy. Zdržanie rozhodca zapíše do štartovného preukazu.

**Príloha č. 4:**  
Vzor preukazu

|  |                |          |                 |    |    |   |   |   |   |  |   |   |   |  |  |  |   |   |   |   |   |   |   |   |   |   |   |   |   |   |   |   |   |   |   |   |    |  |  |  |   |   |   |   |   |   |   |   |   |   |   |   |   |   |   |   |    |    |    |    |    |  |  |  |   |   |   |   |   |   |   |   |   |   |   |   |   |   |   |   |   |   |   |   |   |   |  |  |   |   |   |   |   |   |   |   |  |   |   |   |   |   |   |   |   |   |   |   |   |   |   |  |  |   |   |   |   |   |   |   |   |   |   |   |   |   |   |   |   |   |   |   |    |    |    |  |  |   |   |   |   |   |   |   |   |   |   |   |   |   |   |   |   |   |   |   |   |   |   |  |  |   |   |   |   |   |   |   |   |    |    |    |    |  |  |               |  |            |  |                    |  |                              |  |   |  |   |  |             |  |          |                |          |                 |         |  |  |  |            |  |  |  |                |  |  |  |      |  |  |  |             |  |  |  |          |  |  |  |        |  |  |  |                    |  |  |  |     |  |  |  |       |  |  |  |       |  |  |  |
|--|----------------|----------|-----------------|----|----|---|---|---|---|--|---|---|---|--|--|--|---|---|---|---|---|---|---|---|---|---|---|---|---|---|---|---|---|---|---|---|----|--|--|--|---|---|---|---|---|---|---|---|---|---|---|---|---|---|---|---|----|----|----|----|----|--|--|--|---|---|---|---|---|---|---|---|---|---|---|---|---|---|---|---|---|---|---|---|---|---|--|--|---|---|---|---|---|---|---|---|--|---|---|---|---|---|---|---|---|---|---|---|---|---|---|--|--|---|---|---|---|---|---|---|---|---|---|---|---|---|---|---|---|---|---|---|----|----|----|--|--|---|---|---|---|---|---|---|---|---|---|---|---|---|---|---|---|---|---|---|---|---|---|--|--|---|---|---|---|---|---|---|---|----|----|----|----|--|--|---------------|--|------------|--|--------------------|--|------------------------------|--|---|--|---|--|-------------|--|----------|----------------|----------|-----------------|---------|--|--|--|------------|--|--|--|----------------|--|--|--|------|--|--|--|-------------|--|--|--|----------|--|--|--|--------|--|--|--|--------------------|--|--|--|-----|--|--|--|-------|--|--|--|-------|--|--|--|
|  <p><b>PRETEKY<br/>TURISTICKEJ<br/>ZDATNOSTI</b></p> <p><small>Sprievane odpovede<br/>znac krížikom.</small></p> <p>VZOR:<br/> <table style="border: 1px solid black; width: 40px; height: 40px; text-align: center; margin: 0 auto;"> <tr><td>A</td><td>1</td><td>X</td></tr> <tr><td>C</td><td></td><td></td></tr> <tr><td>D</td><td></td><td></td></tr> </table> </p>  | A              | 1        | X               | C  |    |   | D |   |   | <p><b>PRETEKY TURISTICKEJ ZDATNOSTI</b></p> <p>ŠTART. ČÍSLO: _____<br/>         KATEGÓRIA: _____<br/>         MENÁ<br/>         1 _____<br/>         2 _____<br/>         ODDIEL:<br/>         ČAS:<br/>         UMIESTNENIE:<br/>         TRESTNÉ MINÚTY:</p> | <p>ŠTART. ČÍSLO: _____<br/>         KATEGÓRIA: _____<br/>         VÝKONNOSTNÁ TRIEDA<br/>         MENÁ ČLENOV HLIADKY ROK NAR.<br/>         1 _____<br/>         2 _____<br/>         FARBA TRATE</p> |   |   |  |  |  |   |   |   |   |   |   |   |   |   |   |   |   |   |   |   |   |   |   |   |   |    |  |  |  |   |   |   |   |   |   |   |   |   |   |   |   |   |   |   |   |    |    |    |    |    |  |  |  |   |   |   |   |   |   |   |   |   |   |   |   |   |   |   |   |   |   |   |   |   |   |  |  |   |   |   |   |   |   |   |   |  |   |   |   |   |   |   |   |   |   |   |   |   |   |   |  |  |   |   |   |   |   |   |   |   |   |   |   |   |   |   |   |   |   |   |   |    |    |    |  |  |   |   |   |   |   |   |   |   |   |   |   |   |   |   |   |   |   |   |   |   |   |   |  |  |   |   |   |   |   |   |   |   |    |    |    |    |  |  |               |  |            |  |                    |  |                              |  |   |  |   |  |             |  |          |                |          |                 |         |  |  |  |            |  |  |  |                |  |  |  |      |  |  |  |             |  |  |  |          |  |  |  |        |  |  |  |                    |  |  |  |     |  |  |  |       |  |  |  |       |  |  |  |
| A  | 1              | X        |                 |    |    |   |   |   |   |  |   |   |   |  |  |  |   |   |   |   |   |   |   |   |   |   |   |   |   |   |   |   |   |   |   |   |    |  |  |  |   |   |   |   |   |   |   |   |   |   |   |   |   |   |   |   |    |    |    |    |    |  |  |  |   |   |   |   |   |   |   |   |   |   |   |   |   |   |   |   |   |   |   |   |   |   |  |  |   |   |   |   |   |   |   |   |  |   |   |   |   |   |   |   |   |   |   |   |   |   |   |  |  |   |   |   |   |   |   |   |   |   |   |   |   |   |   |   |   |   |   |   |    |    |    |  |  |   |   |   |   |   |   |   |   |   |   |   |   |   |   |   |   |   |   |   |   |   |   |  |  |   |   |   |   |   |   |   |   |    |    |    |    |  |  |               |  |            |  |                    |  |                              |  |   |  |   |  |             |  |          |                |          |                 |         |  |  |  |            |  |  |  |                |  |  |  |      |  |  |  |             |  |  |  |          |  |  |  |        |  |  |  |                    |  |  |  |     |  |  |  |       |  |  |  |       |  |  |  |
| C  |                |          |                 |    |    |   |   |   |   |  |   |   |   |  |  |  |   |   |   |   |   |   |   |   |   |   |   |   |   |   |   |   |   |   |   |   |    |  |  |  |   |   |   |   |   |   |   |   |   |   |   |   |   |   |   |   |    |    |    |    |    |  |  |  |   |   |   |   |   |   |   |   |   |   |   |   |   |   |   |   |   |   |   |   |   |   |  |  |   |   |   |   |   |   |   |   |  |   |   |   |   |   |   |   |   |   |   |   |   |   |   |  |  |   |   |   |   |   |   |   |   |   |   |   |   |   |   |   |   |   |   |   |    |    |    |  |  |   |   |   |   |   |   |   |   |   |   |   |   |   |   |   |   |   |   |   |   |   |   |  |  |   |   |   |   |   |   |   |   |    |    |    |    |  |  |               |  |            |  |                    |  |                              |  |   |  |   |  |             |  |          |                |          |                 |         |  |  |  |            |  |  |  |                |  |  |  |      |  |  |  |             |  |  |  |          |  |  |  |        |  |  |  |                    |  |  |  |     |  |  |  |       |  |  |  |       |  |  |  |
| D  |                |          |                 |    |    |   |   |   |   |  |   |   |   |  |  |  |   |   |   |   |   |   |   |   |   |   |   |   |   |   |   |   |   |   |   |   |    |  |  |  |   |   |   |   |   |   |   |   |   |   |   |   |   |   |   |   |    |    |    |    |    |  |  |  |   |   |   |   |   |   |   |   |   |   |   |   |   |   |   |   |   |   |   |   |   |   |  |  |   |   |   |   |   |   |   |   |  |   |   |   |   |   |   |   |   |   |   |   |   |   |   |  |  |   |   |   |   |   |   |   |   |   |   |   |   |   |   |   |   |   |   |   |    |    |    |  |  |   |   |   |   |   |   |   |   |   |   |   |   |   |   |   |   |   |   |   |   |   |   |  |  |   |   |   |   |   |   |   |   |    |    |    |    |  |  |               |  |            |  |                    |  |                              |  |   |  |   |  |             |  |          |                |          |                 |         |  |  |  |            |  |  |  |                |  |  |  |      |  |  |  |             |  |  |  |          |  |  |  |        |  |  |  |                    |  |  |  |     |  |  |  |       |  |  |  |       |  |  |  |
| <p><b>TOPOGRAFICKÉ A TURISTICKE ZNAČKY</b></p> <table border="1" style="width: 100%; border-collapse: collapse;"> <tr><td>A</td><td>B</td><td>A</td><td>B</td><td>A</td><td>B</td><td>A</td><td>B</td></tr> <tr><td>1</td><td>2</td><td>3</td><td>4</td><td>5</td><td></td><td></td><td></td></tr> <tr><td>C</td><td>D</td><td>C</td><td>D</td><td>C</td><td>D</td><td>C</td><td>D</td></tr> <tr><td>A</td><td>B</td><td>A</td><td>B</td><td>A</td><td>B</td><td>A</td><td>B</td></tr> <tr><td>6</td><td>7</td><td>8</td><td>9</td><td>10</td><td></td><td></td><td></td></tr> <tr><td>C</td><td>D</td><td>C</td><td>D</td><td>C</td><td>D</td><td>C</td><td>D</td></tr> <tr><td>A</td><td>B</td><td>A</td><td>B</td><td>A</td><td>B</td><td>A</td><td>B</td></tr> <tr><td>11</td><td>12</td><td>13</td><td>14</td><td>15</td><td></td><td></td><td></td></tr> <tr><td>C</td><td>D</td><td>C</td><td>D</td><td>C</td><td>D</td><td>C</td><td>D</td></tr> </table> <p>URCOVANIE DREVIN, RASTLÍN</p> <table border="1" style="width: 100%; border-collapse: collapse;"> <tr><td>A</td><td>B</td><td>A</td><td>B</td><td>A</td><td>B</td><td>A</td><td>B</td></tr> <tr><td>1</td><td>2</td><td>3</td><td>4</td><td>5</td><td>6</td><td></td><td></td></tr> <tr><td>C</td><td>D</td><td>C</td><td>D</td><td>C</td><td>D</td><td>C</td><td>D</td></tr> </table> | A              | B        | A               | B  | A  | B | A | B | 1 | 2  | 3   | 4 | 5 |  |  |  | C | D | C | D | C | D | C | D | A | B | A | B | A | B | A | B | 6 | 7 | 8 | 9 | 10 |  |  |  | C | D | C | D | C | D | C | D | A | B | A | B | A | B | A | B | 11 | 12 | 13 | 14 | 15 |  |  |  | C | D | C | D | C | D | C | D | A | B | A | B | A | B | A | B | 1 | 2 | 3 | 4 | 5 | 6 |  |  | C | D | C | D | C | D | C | D | <p><b>KULTÚRNO - POZNÁVACIA ČINNOSŤ</b></p> <table border="1" style="width: 100%; border-collapse: collapse;"> <tr><td>A</td><td>B</td><td>A</td><td>B</td><td>A</td><td>B</td><td>A</td><td>B</td></tr> <tr><td>1</td><td>2</td><td>3</td><td>4</td><td>5</td><td>6</td><td></td><td></td></tr> <tr><td>C</td><td>D</td><td>C</td><td>D</td><td>C</td><td>D</td><td>C</td><td>D</td></tr> <tr><td>A</td><td>B</td><td>A</td><td>B</td><td>A</td><td>B</td><td>A</td><td>B</td></tr> <tr><td>7</td><td>8</td><td>9</td><td>10</td><td>11</td><td>12</td><td></td><td></td></tr> <tr><td>C</td><td>D</td><td>C</td><td>D</td><td>C</td><td>D</td><td>C</td><td>D</td></tr> </table> <p>VTÁKY NA SLOVENSKU A V ČECHÁCH</p> <table border="1" style="width: 100%; border-collapse: collapse;"> <tr><td>A</td><td>B</td><td>A</td><td>B</td><td>A</td><td>B</td><td>A</td><td>B</td></tr> <tr><td>1</td><td>2</td><td>3</td><td>4</td><td>5</td><td>6</td><td></td><td></td></tr> <tr><td>C</td><td>D</td><td>C</td><td>D</td><td>C</td><td>D</td><td>C</td><td>D</td></tr> </table> <p>AZIMUTOVÉ ÚSEKY</p> <table border="1" style="width: 100%; border-collapse: collapse;"> <tr><td>A1</td><td>A2</td><td>A3</td><td>A4</td><td></td></tr> </table> | A | B | A | B | A | B | A | B | 1 | 2 | 3 | 4 | 5 | 6 |  |  | C | D | C | D | C | D | C | D | A | B | A | B | A | B | A | B | 7 | 8 | 9 | 10 | 11 | 12 |  |  | C | D | C | D | C | D | C | D | A | B | A | B | A | B | A | B | 1 | 2 | 3 | 4 | 5 | 6 |  |  | C | D | C | D | C | D | C | D | A1 | A2 | A3 | A4 |  | <p><b>PRETEKY TURISTICKEJ ZDATNOSTI</b></p> <p>Det'ský domov, KC, Dec:</p> <table border="1" style="width: 100%; border-collapse: collapse;"> <tr><td>ŠTART. ČÍSLO:</td><td></td></tr> <tr><td>KATEGÓRIA:</td><td></td></tr> <tr><td>VÝKONNOSTNÁ TRIEDA</td><td></td></tr> <tr><td>MENÁ ČLENOV HLIADKY ROK NAR.</td><td></td></tr> <tr><td>1</td><td></td></tr> <tr><td>2</td><td></td></tr> <tr><td>FARBA TRATE</td><td></td></tr> </table> <table border="1" style="width: 100%; border-collapse: collapse;"> <tr><td>KONTROLA</td><td>TRESTNÉ MINÚTY</td><td>ZDRŽANIE</td><td>PODPIS ROZHODCU</td></tr> <tr><td>SYMBOLY</td><td></td><td></td><td></td></tr> <tr><td>ORIENTÁCIA</td><td></td><td></td><td></td></tr> <tr><td>LANOVÁ LAVIČKA</td><td></td><td></td><td></td></tr> <tr><td>UZLY</td><td></td><td></td><td></td></tr> <tr><td>HOD NA CIEL</td><td></td><td></td><td></td></tr> <tr><td>PLAZENIE</td><td></td><td></td><td></td></tr> <tr><td>ZNAČKY</td><td></td><td></td><td></td></tr> <tr><td>DREVINY A RASTLINY</td><td></td><td></td><td></td></tr> <tr><td>KPČ</td><td></td><td></td><td></td></tr> <tr><td>VTÁKY</td><td></td><td></td><td></td></tr> <tr><td>SPOLU</td><td></td><td></td><td></td></tr> </table> | ŠTART. ČÍSLO: |  | KATEGÓRIA: |  | VÝKONNOSTNÁ TRIEDA |  | MENÁ ČLENOV HLIADKY ROK NAR. |  | 1 |  | 2 |  | FARBA TRATE |  | KONTROLA | TRESTNÉ MINÚTY | ZDRŽANIE | PODPIS ROZHODCU | SYMBOLY |  |  |  | ORIENTÁCIA |  |  |  | LANOVÁ LAVIČKA |  |  |  | UZLY |  |  |  | HOD NA CIEL |  |  |  | PLAZENIE |  |  |  | ZNAČKY |  |  |  | DREVINY A RASTLINY |  |  |  | KPČ |  |  |  | VTÁKY |  |  |  | SPOLU |  |  |  |
| A  | B              | A        | B               | A  | B  | A | B |   |   |  |   |   |   |  |  |  |   |   |   |   |   |   |   |   |   |   |   |   |   |   |   |   |   |   |   |   |    |  |  |  |   |   |   |   |   |   |   |   |   |   |   |   |   |   |   |   |    |    |    |    |    |  |  |  |   |   |   |   |   |   |   |   |   |   |   |   |   |   |   |   |   |   |   |   |   |   |  |  |   |   |   |   |   |   |   |   |  |   |   |   |   |   |   |   |   |   |   |   |   |   |   |  |  |   |   |   |   |   |   |   |   |   |   |   |   |   |   |   |   |   |   |   |    |    |    |  |  |   |   |   |   |   |   |   |   |   |   |   |   |   |   |   |   |   |   |   |   |   |   |  |  |   |   |   |   |   |   |   |   |    |    |    |    |  |  |               |  |            |  |                    |  |                              |  |   |  |   |  |             |  |          |                |          |                 |         |  |  |  |            |  |  |  |                |  |  |  |      |  |  |  |             |  |  |  |          |  |  |  |        |  |  |  |                    |  |  |  |     |  |  |  |       |  |  |  |       |  |  |  |
| 1  | 2              | 3        | 4               | 5  |    |   |   |   |   |  |   |   |   |  |  |  |   |   |   |   |   |   |   |   |   |   |   |   |   |   |   |   |   |   |   |   |    |  |  |  |   |   |   |   |   |   |   |   |   |   |   |   |   |   |   |   |    |    |    |    |    |  |  |  |   |   |   |   |   |   |   |   |   |   |   |   |   |   |   |   |   |   |   |   |   |   |  |  |   |   |   |   |   |   |   |   |  |   |   |   |   |   |   |   |   |   |   |   |   |   |   |  |  |   |   |   |   |   |   |   |   |   |   |   |   |   |   |   |   |   |   |   |    |    |    |  |  |   |   |   |   |   |   |   |   |   |   |   |   |   |   |   |   |   |   |   |   |   |   |  |  |   |   |   |   |   |   |   |   |    |    |    |    |  |  |               |  |            |  |                    |  |                              |  |   |  |   |  |             |  |          |                |          |                 |         |  |  |  |            |  |  |  |                |  |  |  |      |  |  |  |             |  |  |  |          |  |  |  |        |  |  |  |                    |  |  |  |     |  |  |  |       |  |  |  |       |  |  |  |
| C  | D              | C        | D               | C  | D  | C | D |   |   |  |   |   |   |  |  |  |   |   |   |   |   |   |   |   |   |   |   |   |   |   |   |   |   |   |   |   |    |  |  |  |   |   |   |   |   |   |   |   |   |   |   |   |   |   |   |   |    |    |    |    |    |  |  |  |   |   |   |   |   |   |   |   |   |   |   |   |   |   |   |   |   |   |   |   |   |   |  |  |   |   |   |   |   |   |   |   |  |   |   |   |   |   |   |   |   |   |   |   |   |   |   |  |  |   |   |   |   |   |   |   |   |   |   |   |   |   |   |   |   |   |   |   |    |    |    |  |  |   |   |   |   |   |   |   |   |   |   |   |   |   |   |   |   |   |   |   |   |   |   |  |  |   |   |   |   |   |   |   |   |    |    |    |    |  |  |               |  |            |  |                    |  |                              |  |   |  |   |  |             |  |          |                |          |                 |         |  |  |  |            |  |  |  |                |  |  |  |      |  |  |  |             |  |  |  |          |  |  |  |        |  |  |  |                    |  |  |  |     |  |  |  |       |  |  |  |       |  |  |  |
| A  | B              | A        | B               | A  | B  | A | B |   |   |  |   |   |   |  |  |  |   |   |   |   |   |   |   |   |   |   |   |   |   |   |   |   |   |   |   |   |    |  |  |  |   |   |   |   |   |   |   |   |   |   |   |   |   |   |   |   |    |    |    |    |    |  |  |  |   |   |   |   |   |   |   |   |   |   |   |   |   |   |   |   |   |   |   |   |   |   |  |  |   |   |   |   |   |   |   |   |  |   |   |   |   |   |   |   |   |   |   |   |   |   |   |  |  |   |   |   |   |   |   |   |   |   |   |   |   |   |   |   |   |   |   |   |    |    |    |  |  |   |   |   |   |   |   |   |   |   |   |   |   |   |   |   |   |   |   |   |   |   |   |  |  |   |   |   |   |   |   |   |   |    |    |    |    |  |  |               |  |            |  |                    |  |                              |  |   |  |   |  |             |  |          |                |          |                 |         |  |  |  |            |  |  |  |                |  |  |  |      |  |  |  |             |  |  |  |          |  |  |  |        |  |  |  |                    |  |  |  |     |  |  |  |       |  |  |  |       |  |  |  |
| 6  | 7              | 8        | 9               | 10 |    |   |   |   |   |  |   |   |   |  |  |  |   |   |   |   |   |   |   |   |   |   |   |   |   |   |   |   |   |   |   |   |    |  |  |  |   |   |   |   |   |   |   |   |   |   |   |   |   |   |   |   |    |    |    |    |    |  |  |  |   |   |   |   |   |   |   |   |   |   |   |   |   |   |   |   |   |   |   |   |   |   |  |  |   |   |   |   |   |   |   |   |  |   |   |   |   |   |   |   |   |   |   |   |   |   |   |  |  |   |   |   |   |   |   |   |   |   |   |   |   |   |   |   |   |   |   |   |    |    |    |  |  |   |   |   |   |   |   |   |   |   |   |   |   |   |   |   |   |   |   |   |   |   |   |  |  |   |   |   |   |   |   |   |   |    |    |    |    |  |  |               |  |            |  |                    |  |                              |  |   |  |   |  |             |  |          |                |          |                 |         |  |  |  |            |  |  |  |                |  |  |  |      |  |  |  |             |  |  |  |          |  |  |  |        |  |  |  |                    |  |  |  |     |  |  |  |       |  |  |  |       |  |  |  |
| C  | D              | C        | D               | C  | D  | C | D |   |   |  |   |   |   |  |  |  |   |   |   |   |   |   |   |   |   |   |   |   |   |   |   |   |   |   |   |   |    |  |  |  |   |   |   |   |   |   |   |   |   |   |   |   |   |   |   |   |    |    |    |    |    |  |  |  |   |   |   |   |   |   |   |   |   |   |   |   |   |   |   |   |   |   |   |   |   |   |  |  |   |   |   |   |   |   |   |   |  |   |   |   |   |   |   |   |   |   |   |   |   |   |   |  |  |   |   |   |   |   |   |   |   |   |   |   |   |   |   |   |   |   |   |   |    |    |    |  |  |   |   |   |   |   |   |   |   |   |   |   |   |   |   |   |   |   |   |   |   |   |   |  |  |   |   |   |   |   |   |   |   |    |    |    |    |  |  |               |  |            |  |                    |  |                              |  |   |  |   |  |             |  |          |                |          |                 |         |  |  |  |            |  |  |  |                |  |  |  |      |  |  |  |             |  |  |  |          |  |  |  |        |  |  |  |                    |  |  |  |     |  |  |  |       |  |  |  |       |  |  |  |
| A  | B              | A        | B               | A  | B  | A | B |   |   |  |   |   |   |  |  |  |   |   |   |   |   |   |   |   |   |   |   |   |   |   |   |   |   |   |   |   |    |  |  |  |   |   |   |   |   |   |   |   |   |   |   |   |   |   |   |   |    |    |    |    |    |  |  |  |   |   |   |   |   |   |   |   |   |   |   |   |   |   |   |   |   |   |   |   |   |   |  |  |   |   |   |   |   |   |   |   |  |   |   |   |   |   |   |   |   |   |   |   |   |   |   |  |  |   |   |   |   |   |   |   |   |   |   |   |   |   |   |   |   |   |   |   |    |    |    |  |  |   |   |   |   |   |   |   |   |   |   |   |   |   |   |   |   |   |   |   |   |   |   |  |  |   |   |   |   |   |   |   |   |    |    |    |    |  |  |               |  |            |  |                    |  |                              |  |   |  |   |  |             |  |          |                |          |                 |         |  |  |  |            |  |  |  |                |  |  |  |      |  |  |  |             |  |  |  |          |  |  |  |        |  |  |  |                    |  |  |  |     |  |  |  |       |  |  |  |       |  |  |  |
| 11   | 12             | 13       | 14              | 15 |    |   |   |   |   |  |   |   |   |  |  |  |   |   |   |   |   |   |   |   |   |   |   |   |   |   |   |   |   |   |   |   |    |  |  |  |   |   |   |   |   |   |   |   |   |   |   |   |   |   |   |   |    |    |    |    |    |  |  |  |   |   |   |   |   |   |   |   |   |   |   |   |   |   |   |   |   |   |   |   |   |   |  |  |   |   |   |   |   |   |   |   |  |   |   |   |   |   |   |   |   |   |   |   |   |   |   |  |  |   |   |   |   |   |   |   |   |   |   |   |   |   |   |   |   |   |   |   |    |    |    |  |  |   |   |   |   |   |   |   |   |   |   |   |   |   |   |   |   |   |   |   |   |   |   |  |  |   |   |   |   |   |   |   |   |    |    |    |    |  |  |               |  |            |  |                    |  |                              |  |   |  |   |  |             |  |          |                |          |                 |         |  |  |  |            |  |  |  |                |  |  |  |      |  |  |  |             |  |  |  |          |  |  |  |        |  |  |  |                    |  |  |  |     |  |  |  |       |  |  |  |       |  |  |  |
| C  | D              | C        | D               | C  | D  | C | D |   |   |  |   |   |   |  |  |  |   |   |   |   |   |   |   |   |   |   |   |   |   |   |   |   |   |   |   |   |    |  |  |  |   |   |   |   |   |   |   |   |   |   |   |   |   |   |   |   |    |    |    |    |    |  |  |  |   |   |   |   |   |   |   |   |   |   |   |   |   |   |   |   |   |   |   |   |   |   |  |  |   |   |   |   |   |   |   |   |  |   |   |   |   |   |   |   |   |   |   |   |   |   |   |  |  |   |   |   |   |   |   |   |   |   |   |   |   |   |   |   |   |   |   |   |    |    |    |  |  |   |   |   |   |   |   |   |   |   |   |   |   |   |   |   |   |   |   |   |   |   |   |  |  |   |   |   |   |   |   |   |   |    |    |    |    |  |  |               |  |            |  |                    |  |                              |  |   |  |   |  |             |  |          |                |          |                 |         |  |  |  |            |  |  |  |                |  |  |  |      |  |  |  |             |  |  |  |          |  |  |  |        |  |  |  |                    |  |  |  |     |  |  |  |       |  |  |  |       |  |  |  |
| A  | B              | A        | B               | A  | B  | A | B |   |   |  |   |   |   |  |  |  |   |   |   |   |   |   |   |   |   |   |   |   |   |   |   |   |   |   |   |   |    |  |  |  |   |   |   |   |   |   |   |   |   |   |   |   |   |   |   |   |    |    |    |    |    |  |  |  |   |   |   |   |   |   |   |   |   |   |   |   |   |   |   |   |   |   |   |   |   |   |  |  |   |   |   |   |   |   |   |   |  |   |   |   |   |   |   |   |   |   |   |   |   |   |   |  |  |   |   |   |   |   |   |   |   |   |   |   |   |   |   |   |   |   |   |   |    |    |    |  |  |   |   |   |   |   |   |   |   |   |   |   |   |   |   |   |   |   |   |   |   |   |   |  |  |   |   |   |   |   |   |   |   |    |    |    |    |  |  |               |  |            |  |                    |  |                              |  |   |  |   |  |             |  |          |                |          |                 |         |  |  |  |            |  |  |  |                |  |  |  |      |  |  |  |             |  |  |  |          |  |  |  |        |  |  |  |                    |  |  |  |     |  |  |  |       |  |  |  |       |  |  |  |
| 1  | 2              | 3        | 4               | 5  | 6  |   |   |   |   |  |   |   |   |  |  |  |   |   |   |   |   |   |   |   |   |   |   |   |   |   |   |   |   |   |   |   |    |  |  |  |   |   |   |   |   |   |   |   |   |   |   |   |   |   |   |   |    |    |    |    |    |  |  |  |   |   |   |   |   |   |   |   |   |   |   |   |   |   |   |   |   |   |   |   |   |   |  |  |   |   |   |   |   |   |   |   |  |   |   |   |   |   |   |   |   |   |   |   |   |   |   |  |  |   |   |   |   |   |   |   |   |   |   |   |   |   |   |   |   |   |   |   |    |    |    |  |  |   |   |   |   |   |   |   |   |   |   |   |   |   |   |   |   |   |   |   |   |   |   |  |  |   |   |   |   |   |   |   |   |    |    |    |    |  |  |               |  |            |  |                    |  |                              |  |   |  |   |  |             |  |          |                |          |                 |         |  |  |  |            |  |  |  |                |  |  |  |      |  |  |  |             |  |  |  |          |  |  |  |        |  |  |  |                    |  |  |  |     |  |  |  |       |  |  |  |       |  |  |  |
| C  | D              | C        | D               | C  | D  | C | D |   |   |  |   |   |   |  |  |  |   |   |   |   |   |   |   |   |   |   |   |   |   |   |   |   |   |   |   |   |    |  |  |  |   |   |   |   |   |   |   |   |   |   |   |   |   |   |   |   |    |    |    |    |    |  |  |  |   |   |   |   |   |   |   |   |   |   |   |   |   |   |   |   |   |   |   |   |   |   |  |  |   |   |   |   |   |   |   |   |  |   |   |   |   |   |   |   |   |   |   |   |   |   |   |  |  |   |   |   |   |   |   |   |   |   |   |   |   |   |   |   |   |   |   |   |    |    |    |  |  |   |   |   |   |   |   |   |   |   |   |   |   |   |   |   |   |   |   |   |   |   |   |  |  |   |   |   |   |   |   |   |   |    |    |    |    |  |  |               |  |            |  |                    |  |                              |  |   |  |   |  |             |  |          |                |          |                 |         |  |  |  |            |  |  |  |                |  |  |  |      |  |  |  |             |  |  |  |          |  |  |  |        |  |  |  |                    |  |  |  |     |  |  |  |       |  |  |  |       |  |  |  |
| A  | B              | A        | B               | A  | B  | A | B |   |   |  |   |   |   |  |  |  |   |   |   |   |   |   |   |   |   |   |   |   |   |   |   |   |   |   |   |   |    |  |  |  |   |   |   |   |   |   |   |   |   |   |   |   |   |   |   |   |    |    |    |    |    |  |  |  |   |   |   |   |   |   |   |   |   |   |   |   |   |   |   |   |   |   |   |   |   |   |  |  |   |   |   |   |   |   |   |   |  |   |   |   |   |   |   |   |   |   |   |   |   |   |   |  |  |   |   |   |   |   |   |   |   |   |   |   |   |   |   |   |   |   |   |   |    |    |    |  |  |   |   |   |   |   |   |   |   |   |   |   |   |   |   |   |   |   |   |   |   |   |   |  |  |   |   |   |   |   |   |   |   |    |    |    |    |  |  |               |  |            |  |                    |  |                              |  |   |  |   |  |             |  |          |                |          |                 |         |  |  |  |            |  |  |  |                |  |  |  |      |  |  |  |             |  |  |  |          |  |  |  |        |  |  |  |                    |  |  |  |     |  |  |  |       |  |  |  |       |  |  |  |
| 1  | 2              | 3        | 4               | 5  | 6  |   |   |   |   |  |   |   |   |  |  |  |   |   |   |   |   |   |   |   |   |   |   |   |   |   |   |   |   |   |   |   |    |  |  |  |   |   |   |   |   |   |   |   |   |   |   |   |   |   |   |   |    |    |    |    |    |  |  |  |   |   |   |   |   |   |   |   |   |   |   |   |   |   |   |   |   |   |   |   |   |   |  |  |   |   |   |   |   |   |   |   |  |   |   |   |   |   |   |   |   |   |   |   |   |   |   |  |  |   |   |   |   |   |   |   |   |   |   |   |   |   |   |   |   |   |   |   |    |    |    |  |  |   |   |   |   |   |   |   |   |   |   |   |   |   |   |   |   |   |   |   |   |   |   |  |  |   |   |   |   |   |   |   |   |    |    |    |    |  |  |               |  |            |  |                    |  |                              |  |   |  |   |  |             |  |          |                |          |                 |         |  |  |  |            |  |  |  |                |  |  |  |      |  |  |  |             |  |  |  |          |  |  |  |        |  |  |  |                    |  |  |  |     |  |  |  |       |  |  |  |       |  |  |  |
| C  | D              | C        | D               | C  | D  | C | D |   |   |  |   |   |   |  |  |  |   |   |   |   |   |   |   |   |   |   |   |   |   |   |   |   |   |   |   |   |    |  |  |  |   |   |   |   |   |   |   |   |   |   |   |   |   |   |   |   |    |    |    |    |    |  |  |  |   |   |   |   |   |   |   |   |   |   |   |   |   |   |   |   |   |   |   |   |   |   |  |  |   |   |   |   |   |   |   |   |  |   |   |   |   |   |   |   |   |   |   |   |   |   |   |  |  |   |   |   |   |   |   |   |   |   |   |   |   |   |   |   |   |   |   |   |    |    |    |  |  |   |   |   |   |   |   |   |   |   |   |   |   |   |   |   |   |   |   |   |   |   |   |  |  |   |   |   |   |   |   |   |   |    |    |    |    |  |  |               |  |            |  |                    |  |                              |  |   |  |   |  |             |  |          |                |          |                 |         |  |  |  |            |  |  |  |                |  |  |  |      |  |  |  |             |  |  |  |          |  |  |  |        |  |  |  |                    |  |  |  |     |  |  |  |       |  |  |  |       |  |  |  |
| A  | B              | A        | B               | A  | B  | A | B |   |   |  |   |   |   |  |  |  |   |   |   |   |   |   |   |   |   |   |   |   |   |   |   |   |   |   |   |   |    |  |  |  |   |   |   |   |   |   |   |   |   |   |   |   |   |   |   |   |    |    |    |    |    |  |  |  |   |   |   |   |   |   |   |   |   |   |   |   |   |   |   |   |   |   |   |   |   |   |  |  |   |   |   |   |   |   |   |   |  |   |   |   |   |   |   |   |   |   |   |   |   |   |   |  |  |   |   |   |   |   |   |   |   |   |   |   |   |   |   |   |   |   |   |   |    |    |    |  |  |   |   |   |   |   |   |   |   |   |   |   |   |   |   |   |   |   |   |   |   |   |   |  |  |   |   |   |   |   |   |   |   |    |    |    |    |  |  |               |  |            |  |                    |  |                              |  |   |  |   |  |             |  |          |                |          |                 |         |  |  |  |            |  |  |  |                |  |  |  |      |  |  |  |             |  |  |  |          |  |  |  |        |  |  |  |                    |  |  |  |     |  |  |  |       |  |  |  |       |  |  |  |
| 7  | 8              | 9        | 10              | 11 | 12 |   |   |   |   |  |   |   |   |  |  |  |   |   |   |   |   |   |   |   |   |   |   |   |   |   |   |   |   |   |   |   |    |  |  |  |   |   |   |   |   |   |   |   |   |   |   |   |   |   |   |   |    |    |    |    |    |  |  |  |   |   |   |   |   |   |   |   |   |   |   |   |   |   |   |   |   |   |   |   |   |   |  |  |   |   |   |   |   |   |   |   |  |   |   |   |   |   |   |   |   |   |   |   |   |   |   |  |  |   |   |   |   |   |   |   |   |   |   |   |   |   |   |   |   |   |   |   |    |    |    |  |  |   |   |   |   |   |   |   |   |   |   |   |   |   |   |   |   |   |   |   |   |   |   |  |  |   |   |   |   |   |   |   |   |    |    |    |    |  |  |               |  |            |  |                    |  |                              |  |   |  |   |  |             |  |          |                |          |                 |         |  |  |  |            |  |  |  |                |  |  |  |      |  |  |  |             |  |  |  |          |  |  |  |        |  |  |  |                    |  |  |  |     |  |  |  |       |  |  |  |       |  |  |  |
| C  | D              | C        | D               | C  | D  | C | D |   |   |  |   |   |   |  |  |  |   |   |   |   |   |   |   |   |   |   |   |   |   |   |   |   |   |   |   |   |    |  |  |  |   |   |   |   |   |   |   |   |   |   |   |   |   |   |   |   |    |    |    |    |    |  |  |  |   |   |   |   |   |   |   |   |   |   |   |   |   |   |   |   |   |   |   |   |   |   |  |  |   |   |   |   |   |   |   |   |  |   |   |   |   |   |   |   |   |   |   |   |   |   |   |  |  |   |   |   |   |   |   |   |   |   |   |   |   |   |   |   |   |   |   |   |    |    |    |  |  |   |   |   |   |   |   |   |   |   |   |   |   |   |   |   |   |   |   |   |   |   |   |  |  |   |   |   |   |   |   |   |   |    |    |    |    |  |  |               |  |            |  |                    |  |                              |  |   |  |   |  |             |  |          |                |          |                 |         |  |  |  |            |  |  |  |                |  |  |  |      |  |  |  |             |  |  |  |          |  |  |  |        |  |  |  |                    |  |  |  |     |  |  |  |       |  |  |  |       |  |  |  |
| A  | B              | A        | B               | A  | B  | A | B |   |   |  |   |   |   |  |  |  |   |   |   |   |   |   |   |   |   |   |   |   |   |   |   |   |   |   |   |   |    |  |  |  |   |   |   |   |   |   |   |   |   |   |   |   |   |   |   |   |    |    |    |    |    |  |  |  |   |   |   |   |   |   |   |   |   |   |   |   |   |   |   |   |   |   |   |   |   |   |  |  |   |   |   |   |   |   |   |   |  |   |   |   |   |   |   |   |   |   |   |   |   |   |   |  |  |   |   |   |   |   |   |   |   |   |   |   |   |   |   |   |   |   |   |   |    |    |    |  |  |   |   |   |   |   |   |   |   |   |   |   |   |   |   |   |   |   |   |   |   |   |   |  |  |   |   |   |   |   |   |   |   |    |    |    |    |  |  |               |  |            |  |                    |  |                              |  |   |  |   |  |             |  |          |                |          |                 |         |  |  |  |            |  |  |  |                |  |  |  |      |  |  |  |             |  |  |  |          |  |  |  |        |  |  |  |                    |  |  |  |     |  |  |  |       |  |  |  |       |  |  |  |
| 1  | 2              | 3        | 4               | 5  | 6  |   |   |   |   |  |   |   |   |  |  |  |   |   |   |   |   |   |   |   |   |   |   |   |   |   |   |   |   |   |   |   |    |  |  |  |   |   |   |   |   |   |   |   |   |   |   |   |   |   |   |   |    |    |    |    |    |  |  |  |   |   |   |   |   |   |   |   |   |   |   |   |   |   |   |   |   |   |   |   |   |   |  |  |   |   |   |   |   |   |   |   |  |   |   |   |   |   |   |   |   |   |   |   |   |   |   |  |  |   |   |   |   |   |   |   |   |   |   |   |   |   |   |   |   |   |   |   |    |    |    |  |  |   |   |   |   |   |   |   |   |   |   |   |   |   |   |   |   |   |   |   |   |   |   |  |  |   |   |   |   |   |   |   |   |    |    |    |    |  |  |               |  |            |  |                    |  |                              |  |   |  |   |  |             |  |          |                |          |                 |         |  |  |  |            |  |  |  |                |  |  |  |      |  |  |  |             |  |  |  |          |  |  |  |        |  |  |  |                    |  |  |  |     |  |  |  |       |  |  |  |       |  |  |  |
| C  | D              | C        | D               | C  | D  | C | D |   |   |  |   |   |   |  |  |  |   |   |   |   |   |   |   |   |   |   |   |   |   |   |   |   |   |   |   |   |    |  |  |  |   |   |   |   |   |   |   |   |   |   |   |   |   |   |   |   |    |    |    |    |    |  |  |  |   |   |   |   |   |   |   |   |   |   |   |   |   |   |   |   |   |   |   |   |   |   |  |  |   |   |   |   |   |   |   |   |  |   |   |   |   |   |   |   |   |   |   |   |   |   |   |  |  |   |   |   |   |   |   |   |   |   |   |   |   |   |   |   |   |   |   |   |    |    |    |  |  |   |   |   |   |   |   |   |   |   |   |   |   |   |   |   |   |   |   |   |   |   |   |  |  |   |   |   |   |   |   |   |   |    |    |    |    |  |  |               |  |            |  |                    |  |                              |  |   |  |   |  |             |  |          |                |          |                 |         |  |  |  |            |  |  |  |                |  |  |  |      |  |  |  |             |  |  |  |          |  |  |  |        |  |  |  |                    |  |  |  |     |  |  |  |       |  |  |  |       |  |  |  |
| A1   | A2             | A3       | A4              |    |    |   |   |   |   |  |   |   |   |  |  |  |   |   |   |   |   |   |   |   |   |   |   |   |   |   |   |   |   |   |   |   |    |  |  |  |   |   |   |   |   |   |   |   |   |   |   |   |   |   |   |   |    |    |    |    |    |  |  |  |   |   |   |   |   |   |   |   |   |   |   |   |   |   |   |   |   |   |   |   |   |   |  |  |   |   |   |   |   |   |   |   |  |   |   |   |   |   |   |   |   |   |   |   |   |   |   |  |  |   |   |   |   |   |   |   |   |   |   |   |   |   |   |   |   |   |   |   |    |    |    |  |  |   |   |   |   |   |   |   |   |   |   |   |   |   |   |   |   |   |   |   |   |   |   |  |  |   |   |   |   |   |   |   |   |    |    |    |    |  |  |               |  |            |  |                    |  |                              |  |   |  |   |  |             |  |          |                |          |                 |         |  |  |  |            |  |  |  |                |  |  |  |      |  |  |  |             |  |  |  |          |  |  |  |        |  |  |  |                    |  |  |  |     |  |  |  |       |  |  |  |       |  |  |  |
| ŠTART. ČÍSLO:  |                |          |                 |    |    |   |   |   |   |  |   |   |   |  |  |  |   |   |   |   |   |   |   |   |   |   |   |   |   |   |   |   |   |   |   |   |    |  |  |  |   |   |   |   |   |   |   |   |   |   |   |   |   |   |   |   |    |    |    |    |    |  |  |  |   |   |   |   |   |   |   |   |   |   |   |   |   |   |   |   |   |   |   |   |   |   |  |  |   |   |   |   |   |   |   |   |  |   |   |   |   |   |   |   |   |   |   |   |   |   |   |  |  |   |   |   |   |   |   |   |   |   |   |   |   |   |   |   |   |   |   |   |    |    |    |  |  |   |   |   |   |   |   |   |   |   |   |   |   |   |   |   |   |   |   |   |   |   |   |  |  |   |   |   |   |   |   |   |   |    |    |    |    |  |  |               |  |            |  |                    |  |                              |  |   |  |   |  |             |  |          |                |          |                 |         |  |  |  |            |  |  |  |                |  |  |  |      |  |  |  |             |  |  |  |          |  |  |  |        |  |  |  |                    |  |  |  |     |  |  |  |       |  |  |  |       |  |  |  |
| KATEGÓRIA:   |                |          |                 |    |    |   |   |   |   |  |   |   |   |  |  |  |   |   |   |   |   |   |   |   |   |   |   |   |   |   |   |   |   |   |   |   |    |  |  |  |   |   |   |   |   |   |   |   |   |   |   |   |   |   |   |   |    |    |    |    |    |  |  |  |   |   |   |   |   |   |   |   |   |   |   |   |   |   |   |   |   |   |   |   |   |   |  |  |   |   |   |   |   |   |   |   |  |   |   |   |   |   |   |   |   |   |   |   |   |   |   |  |  |   |   |   |   |   |   |   |   |   |   |   |   |   |   |   |   |   |   |   |    |    |    |  |  |   |   |   |   |   |   |   |   |   |   |   |   |   |   |   |   |   |   |   |   |   |   |  |  |   |   |   |   |   |   |   |   |    |    |    |    |  |  |               |  |            |  |                    |  |                              |  |   |  |   |  |             |  |          |                |          |                 |         |  |  |  |            |  |  |  |                |  |  |  |      |  |  |  |             |  |  |  |          |  |  |  |        |  |  |  |                    |  |  |  |     |  |  |  |       |  |  |  |       |  |  |  |
| VÝKONNOSTNÁ TRIEDA   |                |          |                 |    |    |   |   |   |   |  |   |   |   |  |  |  |   |   |   |   |   |   |   |   |   |   |   |   |   |   |   |   |   |   |   |   |    |  |  |  |   |   |   |   |   |   |   |   |   |   |   |   |   |   |   |   |    |    |    |    |    |  |  |  |   |   |   |   |   |   |   |   |   |   |   |   |   |   |   |   |   |   |   |   |   |   |  |  |   |   |   |   |   |   |   |   |  |   |   |   |   |   |   |   |   |   |   |   |   |   |   |  |  |   |   |   |   |   |   |   |   |   |   |   |   |   |   |   |   |   |   |   |    |    |    |  |  |   |   |   |   |   |   |   |   |   |   |   |   |   |   |   |   |   |   |   |   |   |   |  |  |   |   |   |   |   |   |   |   |    |    |    |    |  |  |               |  |            |  |                    |  |                              |  |   |  |   |  |             |  |          |                |          |                 |         |  |  |  |            |  |  |  |                |  |  |  |      |  |  |  |             |  |  |  |          |  |  |  |        |  |  |  |                    |  |  |  |     |  |  |  |       |  |  |  |       |  |  |  |
| MENÁ ČLENOV HLIADKY ROK NAR.   |                |          |                 |    |    |   |   |   |   |  |   |   |   |  |  |  |   |   |   |   |   |   |   |   |   |   |   |   |   |   |   |   |   |   |   |   |    |  |  |  |   |   |   |   |   |   |   |   |   |   |   |   |   |   |   |   |    |    |    |    |    |  |  |  |   |   |   |   |   |   |   |   |   |   |   |   |   |   |   |   |   |   |   |   |   |   |  |  |   |   |   |   |   |   |   |   |  |   |   |   |   |   |   |   |   |   |   |   |   |   |   |  |  |   |   |   |   |   |   |   |   |   |   |   |   |   |   |   |   |   |   |   |    |    |    |  |  |   |   |   |   |   |   |   |   |   |   |   |   |   |   |   |   |   |   |   |   |   |   |  |  |   |   |   |   |   |   |   |   |    |    |    |    |  |  |               |  |            |  |                    |  |                              |  |   |  |   |  |             |  |          |                |          |                 |         |  |  |  |            |  |  |  |                |  |  |  |      |  |  |  |             |  |  |  |          |  |  |  |        |  |  |  |                    |  |  |  |     |  |  |  |       |  |  |  |       |  |  |  |
| 1  |                |          |                 |    |    |   |   |   |   |  |   |   |   |  |  |  |   |   |   |   |   |   |   |   |   |   |   |   |   |   |   |   |   |   |   |   |    |  |  |  |   |   |   |   |   |   |   |   |   |   |   |   |   |   |   |   |    |    |    |    |    |  |  |  |   |   |   |   |   |   |   |   |   |   |   |   |   |   |   |   |   |   |   |   |   |   |  |  |   |   |   |   |   |   |   |   |  |   |   |   |   |   |   |   |   |   |   |   |   |   |   |  |  |   |   |   |   |   |   |   |   |   |   |   |   |   |   |   |   |   |   |   |    |    |    |  |  |   |   |   |   |   |   |   |   |   |   |   |   |   |   |   |   |   |   |   |   |   |   |  |  |   |   |   |   |   |   |   |   |    |    |    |    |  |  |               |  |            |  |                    |  |                              |  |   |  |   |  |             |  |          |                |          |                 |         |  |  |  |            |  |  |  |                |  |  |  |      |  |  |  |             |  |  |  |          |  |  |  |        |  |  |  |                    |  |  |  |     |  |  |  |       |  |  |  |       |  |  |  |
| 2  |                |          |                 |    |    |   |   |   |   |  |   |   |   |  |  |  |   |   |   |   |   |   |   |   |   |   |   |   |   |   |   |   |   |   |   |   |    |  |  |  |   |   |   |   |   |   |   |   |   |   |   |   |   |   |   |   |    |    |    |    |    |  |  |  |   |   |   |   |   |   |   |   |   |   |   |   |   |   |   |   |   |   |   |   |   |   |  |  |   |   |   |   |   |   |   |   |  |   |   |   |   |   |   |   |   |   |   |   |   |   |   |  |  |   |   |   |   |   |   |   |   |   |   |   |   |   |   |   |   |   |   |   |    |    |    |  |  |   |   |   |   |   |   |   |   |   |   |   |   |   |   |   |   |   |   |   |   |   |   |  |  |   |   |   |   |   |   |   |   |    |    |    |    |  |  |               |  |            |  |                    |  |                              |  |   |  |   |  |             |  |          |                |          |                 |         |  |  |  |            |  |  |  |                |  |  |  |      |  |  |  |             |  |  |  |          |  |  |  |        |  |  |  |                    |  |  |  |     |  |  |  |       |  |  |  |       |  |  |  |
| FARBA TRATE  |                |          |                 |    |    |   |   |   |   |  |   |   |   |  |  |  |   |   |   |   |   |   |   |   |   |   |   |   |   |   |   |   |   |   |   |   |    |  |  |  |   |   |   |   |   |   |   |   |   |   |   |   |   |   |   |   |    |    |    |    |    |  |  |  |   |   |   |   |   |   |   |   |   |   |   |   |   |   |   |   |   |   |   |   |   |   |  |  |   |   |   |   |   |   |   |   |  |   |   |   |   |   |   |   |   |   |   |   |   |   |   |  |  |   |   |   |   |   |   |   |   |   |   |   |   |   |   |   |   |   |   |   |    |    |    |  |  |   |   |   |   |   |   |   |   |   |   |   |   |   |   |   |   |   |   |   |   |   |   |  |  |   |   |   |   |   |   |   |   |    |    |    |    |  |  |               |  |            |  |                    |  |                              |  |   |  |   |  |             |  |          |                |          |                 |         |  |  |  |            |  |  |  |                |  |  |  |      |  |  |  |             |  |  |  |          |  |  |  |        |  |  |  |                    |  |  |  |     |  |  |  |       |  |  |  |       |  |  |  |
| KONTROLA   | TRESTNÉ MINÚTY | ZDRŽANIE | PODPIS ROZHODCU |    |    |   |   |   |   |  |   |   |   |  |  |  |   |   |   |   |   |   |   |   |   |   |   |   |   |   |   |   |   |   |   |   |    |  |  |  |   |   |   |   |   |   |   |   |   |   |   |   |   |   |   |   |    |    |    |    |    |  |  |  |   |   |   |   |   |   |   |   |   |   |   |   |   |   |   |   |   |   |   |   |   |   |  |  |   |   |   |   |   |   |   |   |  |   |   |   |   |   |   |   |   |   |   |   |   |   |   |  |  |   |   |   |   |   |   |   |   |   |   |   |   |   |   |   |   |   |   |   |    |    |    |  |  |   |   |   |   |   |   |   |   |   |   |   |   |   |   |   |   |   |   |   |   |   |   |  |  |   |   |   |   |   |   |   |   |    |    |    |    |  |  |               |  |            |  |                    |  |                              |  |   |  |   |  |             |  |          |                |          |                 |         |  |  |  |            |  |  |  |                |  |  |  |      |  |  |  |             |  |  |  |          |  |  |  |        |  |  |  |                    |  |  |  |     |  |  |  |       |  |  |  |       |  |  |  |
| SYMBOLY  |                |          |                 |    |    |   |   |   |   |  |   |   |   |  |  |  |   |   |   |   |   |   |   |   |   |   |   |   |   |   |   |   |   |   |   |   |    |  |  |  |   |   |   |   |   |   |   |   |   |   |   |   |   |   |   |   |    |    |    |    |    |  |  |  |   |   |   |   |   |   |   |   |   |   |   |   |   |   |   |   |   |   |   |   |   |   |  |  |   |   |   |   |   |   |   |   |  |   |   |   |   |   |   |   |   |   |   |   |   |   |   |  |  |   |   |   |   |   |   |   |   |   |   |   |   |   |   |   |   |   |   |   |    |    |    |  |  |   |   |   |   |   |   |   |   |   |   |   |   |   |   |   |   |   |   |   |   |   |   |  |  |   |   |   |   |   |   |   |   |    |    |    |    |  |  |               |  |            |  |                    |  |                              |  |   |  |   |  |             |  |          |                |          |                 |         |  |  |  |            |  |  |  |                |  |  |  |      |  |  |  |             |  |  |  |          |  |  |  |        |  |  |  |                    |  |  |  |     |  |  |  |       |  |  |  |       |  |  |  |
| ORIENTÁCIA   |                |          |                 |    |    |   |   |   |   |  |   |   |   |  |  |  |   |   |   |   |   |   |   |   |   |   |   |   |   |   |   |   |   |   |   |   |    |  |  |  |   |   |   |   |   |   |   |   |   |   |   |   |   |   |   |   |    |    |    |    |    |  |  |  |   |   |   |   |   |   |   |   |   |   |   |   |   |   |   |   |   |   |   |   |   |   |  |  |   |   |   |   |   |   |   |   |  |   |   |   |   |   |   |   |   |   |   |   |   |   |   |  |  |   |   |   |   |   |   |   |   |   |   |   |   |   |   |   |   |   |   |   |    |    |    |  |  |   |   |   |   |   |   |   |   |   |   |   |   |   |   |   |   |   |   |   |   |   |   |  |  |   |   |   |   |   |   |   |   |    |    |    |    |  |  |               |  |            |  |                    |  |                              |  |   |  |   |  |             |  |          |                |          |                 |         |  |  |  |            |  |  |  |                |  |  |  |      |  |  |  |             |  |  |  |          |  |  |  |        |  |  |  |                    |  |  |  |     |  |  |  |       |  |  |  |       |  |  |  |
| LANOVÁ LAVIČKA   |                |          |                 |    |    |   |   |   |   |  |   |   |   |  |  |  |   |   |   |   |   |   |   |   |   |   |   |   |   |   |   |   |   |   |   |   |    |  |  |  |   |   |   |   |   |   |   |   |   |   |   |   |   |   |   |   |    |    |    |    |    |  |  |  |   |   |   |   |   |   |   |   |   |   |   |   |   |   |   |   |   |   |   |   |   |   |  |  |   |   |   |   |   |   |   |   |  |   |   |   |   |   |   |   |   |   |   |   |   |   |   |  |  |   |   |   |   |   |   |   |   |   |   |   |   |   |   |   |   |   |   |   |    |    |    |  |  |   |   |   |   |   |   |   |   |   |   |   |   |   |   |   |   |   |   |   |   |   |   |  |  |   |   |   |   |   |   |   |   |    |    |    |    |  |  |               |  |            |  |                    |  |                              |  |   |  |   |  |             |  |          |                |          |                 |         |  |  |  |            |  |  |  |                |  |  |  |      |  |  |  |             |  |  |  |          |  |  |  |        |  |  |  |                    |  |  |  |     |  |  |  |       |  |  |  |       |  |  |  |
| UZLY   |                |          |                 |    |    |   |   |   |   |  |   |   |   |  |  |  |   |   |   |   |   |   |   |   |   |   |   |   |   |   |   |   |   |   |   |   |    |  |  |  |   |   |   |   |   |   |   |   |   |   |   |   |   |   |   |   |    |    |    |    |    |  |  |  |   |   |   |   |   |   |   |   |   |   |   |   |   |   |   |   |   |   |   |   |   |   |  |  |   |   |   |   |   |   |   |   |  |   |   |   |   |   |   |   |   |   |   |   |   |   |   |  |  |   |   |   |   |   |   |   |   |   |   |   |   |   |   |   |   |   |   |   |    |    |    |  |  |   |   |   |   |   |   |   |   |   |   |   |   |   |   |   |   |   |   |   |   |   |   |  |  |   |   |   |   |   |   |   |   |    |    |    |    |  |  |               |  |            |  |                    |  |                              |  |   |  |   |  |             |  |          |                |          |                 |         |  |  |  |            |  |  |  |                |  |  |  |      |  |  |  |             |  |  |  |          |  |  |  |        |  |  |  |                    |  |  |  |     |  |  |  |       |  |  |  |       |  |  |  |
| HOD NA CIEL  |                |          |                 |    |    |   |   |   |   |  |   |   |   |  |  |  |   |   |   |   |   |   |   |   |   |   |   |   |   |   |   |   |   |   |   |   |    |  |  |  |   |   |   |   |   |   |   |   |   |   |   |   |   |   |   |   |    |    |    |    |    |  |  |  |   |   |   |   |   |   |   |   |   |   |   |   |   |   |   |   |   |   |   |   |   |   |  |  |   |   |   |   |   |   |   |   |  |   |   |   |   |   |   |   |   |   |   |   |   |   |   |  |  |   |   |   |   |   |   |   |   |   |   |   |   |   |   |   |   |   |   |   |    |    |    |  |  |   |   |   |   |   |   |   |   |   |   |   |   |   |   |   |   |   |   |   |   |   |   |  |  |   |   |   |   |   |   |   |   |    |    |    |    |  |  |               |  |            |  |                    |  |                              |  |   |  |   |  |             |  |          |                |          |                 |         |  |  |  |            |  |  |  |                |  |  |  |      |  |  |  |             |  |  |  |          |  |  |  |        |  |  |  |                    |  |  |  |     |  |  |  |       |  |  |  |       |  |  |  |
| PLAZENIE   |                |          |                 |    |    |   |   |   |   |  |   |   |   |  |  |  |   |   |   |   |   |   |   |   |   |   |   |   |   |   |   |   |   |   |   |   |    |  |  |  |   |   |   |   |   |   |   |   |   |   |   |   |   |   |   |   |    |    |    |    |    |  |  |  |   |   |   |   |   |   |   |   |   |   |   |   |   |   |   |   |   |   |   |   |   |   |  |  |   |   |   |   |   |   |   |   |  |   |   |   |   |   |   |   |   |   |   |   |   |   |   |  |  |   |   |   |   |   |   |   |   |   |   |   |   |   |   |   |   |   |   |   |    |    |    |  |  |   |   |   |   |   |   |   |   |   |   |   |   |   |   |   |   |   |   |   |   |   |   |  |  |   |   |   |   |   |   |   |   |    |    |    |    |  |  |               |  |            |  |                    |  |                              |  |   |  |   |  |             |  |          |                |          |                 |         |  |  |  |            |  |  |  |                |  |  |  |      |  |  |  |             |  |  |  |          |  |  |  |        |  |  |  |                    |  |  |  |     |  |  |  |       |  |  |  |       |  |  |  |
| ZNAČKY   |                |          |                 |    |    |   |   |   |   |  |   |   |   |  |  |  |   |   |   |   |   |   |   |   |   |   |   |   |   |   |   |   |   |   |   |   |    |  |  |  |   |   |   |   |   |   |   |   |   |   |   |   |   |   |   |   |    |    |    |    |    |  |  |  |   |   |   |   |   |   |   |   |   |   |   |   |   |   |   |   |   |   |   |   |   |   |  |  |   |   |   |   |   |   |   |   |  |   |   |   |   |   |   |   |   |   |   |   |   |   |   |  |  |   |   |   |   |   |   |   |   |   |   |   |   |   |   |   |   |   |   |   |    |    |    |  |  |   |   |   |   |   |   |   |   |   |   |   |   |   |   |   |   |   |   |   |   |   |   |  |  |   |   |   |   |   |   |   |   |    |    |    |    |  |  |               |  |            |  |                    |  |                              |  |   |  |   |  |             |  |          |                |          |                 |         |  |  |  |            |  |  |  |                |  |  |  |      |  |  |  |             |  |  |  |          |  |  |  |        |  |  |  |                    |  |  |  |     |  |  |  |       |  |  |  |       |  |  |  |
| DREVINY A RASTLINY   |                |          |                 |    |    |   |   |   |   |  |   |   |   |  |  |  |   |   |   |   |   |   |   |   |   |   |   |   |   |   |   |   |   |   |   |   |    |  |  |  |   |   |   |   |   |   |   |   |   |   |   |   |   |   |   |   |    |    |    |    |    |  |  |  |   |   |   |   |   |   |   |   |   |   |   |   |   |   |   |   |   |   |   |   |   |   |  |  |   |   |   |   |   |   |   |   |  |   |   |   |   |   |   |   |   |   |   |   |   |   |   |  |  |   |   |   |   |   |   |   |   |   |   |   |   |   |   |   |   |   |   |   |    |    |    |  |  |   |   |   |   |   |   |   |   |   |   |   |   |   |   |   |   |   |   |   |   |   |   |  |  |   |   |   |   |   |   |   |   |    |    |    |    |  |  |               |  |            |  |                    |  |                              |  |   |  |   |  |             |  |          |                |          |                 |         |  |  |  |            |  |  |  |                |  |  |  |      |  |  |  |             |  |  |  |          |  |  |  |        |  |  |  |                    |  |  |  |     |  |  |  |       |  |  |  |       |  |  |  |
| KPČ  |                |          |                 |    |    |   |   |   |   |  |   |   |   |  |  |  |   |   |   |   |   |   |   |   |   |   |   |   |   |   |   |   |   |   |   |   |    |  |  |  |   |   |   |   |   |   |   |   |   |   |   |   |   |   |   |   |    |    |    |    |    |  |  |  |   |   |   |   |   |   |   |   |   |   |   |   |   |   |   |   |   |   |   |   |   |   |  |  |   |   |   |   |   |   |   |   |  |   |   |   |   |   |   |   |   |   |   |   |   |   |   |  |  |   |   |   |   |   |   |   |   |   |   |   |   |   |   |   |   |   |   |   |    |    |    |  |  |   |   |   |   |   |   |   |   |   |   |   |   |   |   |   |   |   |   |   |   |   |   |  |  |   |   |   |   |   |   |   |   |    |    |    |    |  |  |               |  |            |  |                    |  |                              |  |   |  |   |  |             |  |          |                |          |                 |         |  |  |  |            |  |  |  |                |  |  |  |      |  |  |  |             |  |  |  |          |  |  |  |        |  |  |  |                    |  |  |  |     |  |  |  |       |  |  |  |       |  |  |  |
| VTÁKY  |                |          |                 |    |    |   |   |   |   |  |   |   |   |  |  |  |   |   |   |   |   |   |   |   |   |   |   |   |   |   |   |   |   |   |   |   |    |  |  |  |   |   |   |   |   |   |   |   |   |   |   |   |   |   |   |   |    |    |    |    |    |  |  |  |   |   |   |   |   |   |   |   |   |   |   |   |   |   |   |   |   |   |   |   |   |   |  |  |   |   |   |   |   |   |   |   |  |   |   |   |   |   |   |   |   |   |   |   |   |   |   |  |  |   |   |   |   |   |   |   |   |   |   |   |   |   |   |   |   |   |   |   |    |    |    |  |  |   |   |   |   |   |   |   |   |   |   |   |   |   |   |   |   |   |   |   |   |   |   |  |  |   |   |   |   |   |   |   |   |    |    |    |    |  |  |               |  |            |  |                    |  |                              |  |   |  |   |  |             |  |          |                |          |                 |         |  |  |  |            |  |  |  |                |  |  |  |      |  |  |  |             |  |  |  |          |  |  |  |        |  |  |  |                    |  |  |  |     |  |  |  |       |  |  |  |       |  |  |  |
| SPOLU  |                |          |                 |    |    |   |   |   |   |  |   |   |   |  |  |  |   |   |   |   |   |   |   |   |   |   |   |   |   |   |   |   |   |   |   |   |    |  |  |  |   |   |   |   |   |   |   |   |   |   |   |   |   |   |   |   |    |    |    |    |    |  |  |  |   |   |   |   |   |   |   |   |   |   |   |   |   |   |   |   |   |   |   |   |   |   |  |  |   |   |   |   |   |   |   |   |  |   |   |   |   |   |   |   |   |   |   |   |   |   |   |  |  |   |   |   |   |   |   |   |   |   |   |   |   |   |   |   |   |   |   |   |    |    |    |  |  |   |   |   |   |   |   |   |   |   |   |   |   |   |   |   |   |   |   |   |   |   |   |  |  |   |   |   |   |   |   |   |   |    |    |    |    |  |  |               |  |            |  |                    |  |                              |  |   |  |   |  |             |  |          |                |          |                 |         |  |  |  |            |  |  |  |                |  |  |  |      |  |  |  |             |  |  |  |          |  |  |  |        |  |  |  |                    |  |  |  |     |  |  |  |       |  |  |  |       |  |  |  |

## Príloha č. 6

### Topografické značky

1. Poľná a lesná cesta
2. Hlavná cesta
3. Autobusová zastávka
4. Diaľnica
5. Vrstevnice
6. Priepasť  
studni
7. Halda
8. Roklina
9. Prameň
10. Vodný tok
11. Vodopád
12. Vodojem
13. Rozhlasový alebo televízny stožiar
14. Kaplnka
15. Kostol
16. Križ
17. Jaskyňa
18. Pomník
19. Zrúcanina
20. Zámok
21. Letisko
22. Elektráreň
23. Horáreň
24. Komín
25. Orientačne dôležitý strom
26. Veterný mlyn
27. Turistický prístrešok
28. Osamelá skala
29. Vinica
30. Les, lesný priesek
31. Cintorín
32. Sedlo
33. Studňa
34. Hať
35. Priehrada
36. Močiar
37. Budovy
38. Skaly, skalný zráz
39. Hranica národného parku
40. Štátna hranica
41. Lyžiarsky vlek
42. Sezónne uzavretá turistická trasa
43. Trasa s prikázaným smerom pohybu
44. Reťaze, rebríky, stúpačky

### Turistické značky

1. Pásová značka
2. Šípka
3. Miestna značka
4. Náučná značka
5. Koncová značka
6. Značka pre trasu k prameňu, k
7. Značka pre trasu k zrúcanine
8. Značka pre trasu na miesto  
s ďalekým rozhľadom
9. Značka pre trasu k inému  
významnému miestu
10. Okružná značka
11. Značka pre trasu k chate
12. Značka pre trasu k jaskyni

**A.** Jednoducho pôsobiaci **Kostol narodenia Panny Márie** je jedným zo skvostov obce Smolenice, vypínajúcom sa na vyvýšenom kopci priamo pod Smolenickým zámkom.

Renesančný rímsko-katolícky Kostol Narodenia Panny Márie dal v 17. storočí vybudovať gróf Gabriel Erdödy spolu s manželkou Máriou Pálffiovou. Kostol je situovaný na vyvýšenom kopci medzi vzácnymi tristoročnými lipami, ktoré boli vysadené pri jeho prestavbe. Navonok jednoducho riešený kostolík vás vnútri prekvapí bohatou vnútornou výzdobou. Jednolodňová stavba s presbytériom a masívnou vežou, ktorá na vrchu má osadený byzantský kríž, ukrýva štyri zvony, jeden gotický zo starého kostola a tri nové z roku 1930. Interiér zdobí sedem oltárov. Renesančný hlavný oltár bol neskôr nahradený neogotickým s pôvodnou sochou Madony. Mobilár kostola je vzorovou ukážkou umeleckého slohu ranného baroka. Pri vstupe do kostola si nezabudnite všimnúť priečelie, nad ktorým sú umiestnené erby rodiny Erdödyovcov a Pálffiovcov s vytesaným nápisom „Na väčšiu česť a slávu Božiu a ku cti narodenia preblahoslavenej Panny Márie. Roku Pána 1644.“



- A - KOSTOL NARODENIA PANNY MÁRIE V SMOLENICIACH
- B - KOSTOL SVÄTÉHO ŠTEFANA V PIEŠŤANOCH
- C - KATEDRÁLNY CHRÁM SV. FRANTIŠKA XAVERSKÉHO V B. BYSTRICI
- D - KOSTOL SVÄTÉHO DUCHA V KOŠICIACH

**C. Mohyla generála Milana Rastislava Štefánika** je pamätné miesto v katastrálnom území obce Most pri Bratislave, symbolická mohyla na mieste, kde tragicky zahynul Milan Rastislav Štefánik s talianskou posádkou v dôsledku zrútenia lietadla, v ktorom všetci spoločne leteli z talianskeho Terstu na Slovensko.

V roku 1921/22 dal generál J.Šnejdárka na pustom mieste pádu lietadla postaviť malý pomník - pamätný kameň s vytesanými menami zahynutých.

V roku 1923 na tomto mieste postavili unikátnu mohylu v tvare pyramídy podľa projektu slávneho architekta Dušana Jurkoviča. Mohyla je obohnaná zemným valom. Po obvode celého areálu sú vysadené lipy. Pamätník bol rekonštruovaný v rokoch 1988 a 1992.

Od roku 1922 viedla ku miestu havárie, kde bol osadený pamätný kameň, prvá červeno značená turistická trasa vybudovaná Bratislavským odborom Klubu česko-slovenských turistov zo železničnej stanice Ivanka pri Dunaji. / Trasa neskôr pokračovala od mosta nad Bratislavskou železničnou stanicou ako "Cesta Generála M.R.Štefánika" hrebeňom Malých Karpát až na Bradlo.



A - EGYPTSKÁ PYRAMÍDA

B - DUKLA

C - MOHYLA GENERÁLA MILANA RASTISLAVA ŠTEFÁNIKA

D - SLAVÍN

**D. Malá pec** (prašnícky chotár) so skalnou bránou pri obci Prašník, ktorá bola vyhlásená v roku 1996 za prírodnú pamiatku. Prašník je kopaničiarska obec na Slovensku s pravekým hradiskom z bronzovej doby. Vznikla v roku 1958 odčlenením sa od Vrbového.



- A - PRAVČICKÁ BRÁNA
- B - SÚLOVSKÉ SKALY
- C - HALINY
- D - MALÁ PEC PRI OBCI PRAŠNÍK

**B. Trnava** (lat. *Tyrnavia*, maď. *Nagyszombat*, nem. *Tyrnau*) je krajské mesto na západe Slovenska, 7. najväčšie mesto v krajine. Leží v centre Trnavskej pahorkatiny, v nadmorskej výške 146 m n. m., vo vzdialenosti 45 km severovýchodne od Bratislavy. Keďže Trnava je na Slovensku jedným z najdôležitejších centier rímskokatolíckej cirkvi a stojí tu množstvo jej kostolov, dostala prezývku „malý Rím“.



- A - BARDEJOV
- B - TRNAVA
- C - BRATISLAVA
- D - NOVÉ MESTO NAD VÁHOM



**C. Jaskyňa Driny** je kvapľová jaskyňa v Malých Karpatoch. Nachádza sa asi 2 km na juhozápad od Smoleníc v Smolenickom krase.

Objavili ju v roku 1929 I. Vajsábel a J. Banič. Neboli však prví, ktorí sa pokúšali dostať do jaskyne. Už v roku 1866 v rakúsko-pruskej vojne tu táborili pruskí vojaci. No o naozajstné „prieskumné“ cesty v Smolenickom krase sa pokúšali až od roku 1920 bratia Vajsablovci, Valovci a Štefan Banič (známy ako vynálezca padáka) so synom Jánom. Pokusy boli korunované úspechom až v roku 1929, keď sa I. Vajsablovi a J. Baničovi podarilo po viacerých pokusoch preniknúť do podzemia závrtoým komínom.



- A - JASKYŇA SLOBODY V DEMÄNOVEJ
- B - VAŽECKÁ JASKYŇA
- C - JASKYŇA DRINY
- D - DOMICA

**D. Hlbočiansky vodopád** sa nachádza v Hlbočianskej doline. Je to občasný vodopád, závislý od vody z Hlbočianskeho prameňa. Meria 9 metrov a je jediným vodopádom v Malých Karpatoch.



- A - ŠÚTOVSKÝ VODOPÁD
- B - BRANKOVSKÁ VODOPÁD
- C - LÚČANSKÁ VODOPÁD
- D - HLBOČIANSKY VODOPÁD

**A. Záruby** (768 m n. m.) je názov najvyššieho vrchu Malých Karpát. Nachádza sa neďaleko obce Smolenice.

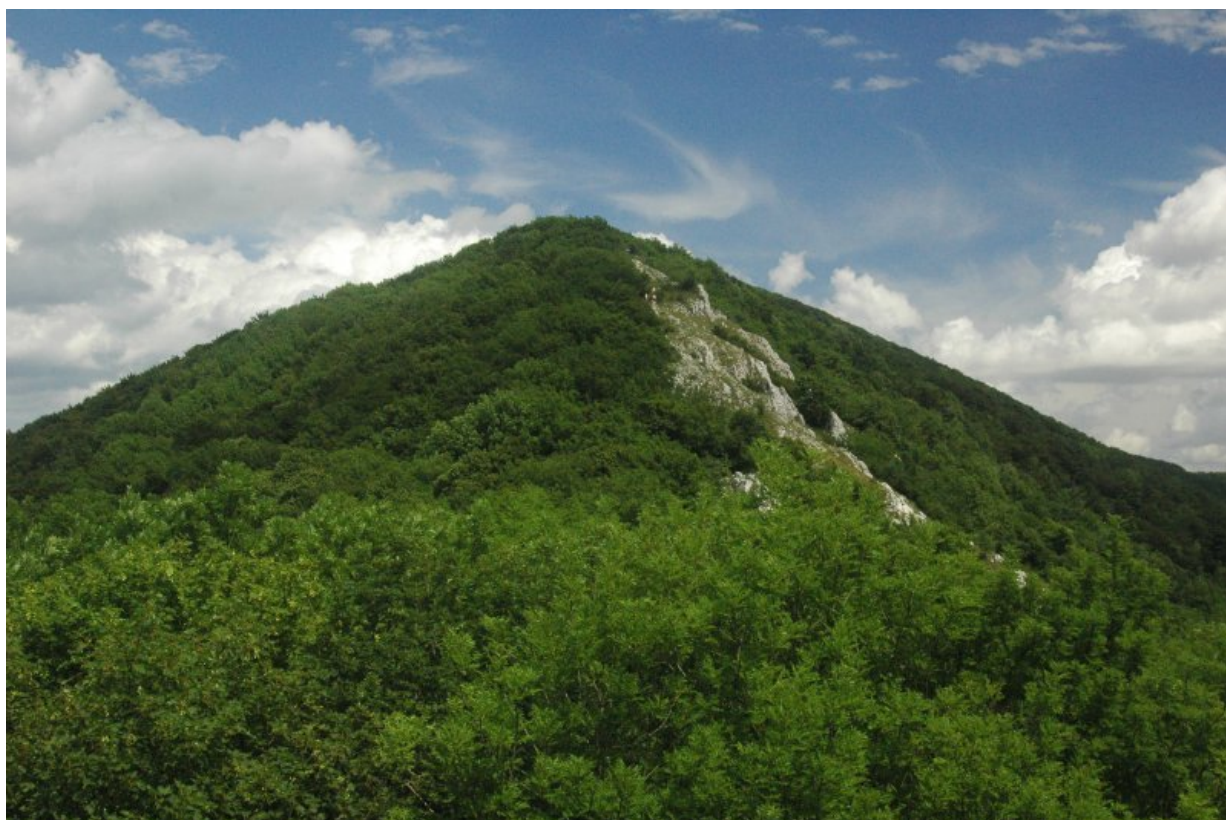

- A - ZÁRUBY
- B - POĽANA
- C - VEĽKÝ CHOČ
- D - BARANEC

**C. Smolenický zámok** je zámok, ktorý sa nachádza nad obcou Smolenice. Stredoveký hrad stál na mieste dnešného Smolenického zámku na úpätí Malých Karpát nad obcou rovnakého mena. Vznikol až v 14. storočí ako posledný zo strážnych hradov pri malokarpatských priesmykoch. Na začiatku 15. storočia bol kráľovským majetkom, neskôr patril pezinským a svätajurským grófam a od začiatku 16. storočia rodine Országovcov. Potom ho takmer dve storočia vlastnili Erdődyovci. Na konci 18. storočia zámok spustol a na začiatku 19. storočia vyhorel, takže zostali z neho iba ruiny, z ktorých vyčnievala len päťboká hlavná veža a bašty vonkajšieho opevnenia. Na začiatku 20. storočia začali jeho poslední majitelia, Pálfiovci, stavať na hradných ruinách historizujúcu stavbu terajšieho Smolenického zámku. Zo starého hradu pri prestavbe zachovali iba časť vonkajšieho opevnenia. Zámok dobudovali až po roku 1945.



- A - BOJNICKÝ ZÁMOK
- B - ORAVSKÝ ZÁMOK
- C - SMOLENICKÝ ZÁMOK
- D - KRÁSNA HÔRKA

**B. Dobrá Voda** je zrúcanina gotického hradu ležiaca v strednej časti pohoria Malé Karpaty nad obcou Dobrá Voda v okrese Trnava v Trnavskom kraji. Leží vo výške 320 m n. m. a zaberá plochu 8 467 m<sup>2</sup>. Je súčasťou územia prírodnej rezervácie Slopy. Názov hradu je odvodený od početných vodných prameňov v jeho okolí. V písomných zmienkach sa vyskytuje pod názvami *Bona Aqua*, *Dobrowoda* alebo v rôznych jazykoch ako **Dobry Kameň**: *Jókő* (maďarsky), *Jokw* (latinsky), *Burg Guttenstein*, *Burg Gutstein* (nemecky).



- A - LIKAVA
- B - DOBRÁ VODA
- C - BECKOV
- D - POVAŽSKÁ TEPLÁ

**A. Deravá skala** je jaskyňa, nachádzajúca sa na pravej strane Mokrej doliny v Malých Karpatoch v nadmorskej výške 460 m n. m. Má dĺžku 26 a výšku 15 m. Jej priestory sú vytvorené na tektonickej pukline činnosťou podzemných vôd a rozšírené priesakovými vodami obohatenými o oxid uhličitý, ale aj mrazovým zvetrávaním.

Jaskyňa bola osídlená v paleolite, neolite a stredoveku. Najstaršie archeologické nálezy pochádzajú z paleolitu: hroty z mamutieho kla, jaspisové a pazúrikové nožičky, lištové hroty, škrabadlá a kostené hroty mladečského typu. K neolitickým nálezom patria fragmenty keramiky, kostené šidlá, nože a brúsené kamenné sekery, ako aj hrob s detskou kostrou v skrčenej polohe. Jaskyňa je aj významnou paleontologickou lokalitou.

Oproti Deravej skale (cca 130 m, nadmorská výška 425 m n. m.) sa nachádza ďalšia významná jaskyňa Tmavá skala.



- A - DERA VÁ SKALA
- B - BYSTRÁ
- C - BELIANSKA JASKYŇA
- D - JASKYŇA MŔTVYCH NETOPIEROV

**D. Čachtický hrad** (ďalší hist. názov: Chehte) je dnes zrúcanina hradu na vápencovo-dolomitickom vrchu (375 m n. m.) v Čachtickom kráse, Malých Karpatoch medzi obcami Čachtice a Višňové.



- A - HRAD SKLABIŇA
- B - HRAD BUDATÍN
- C - LIKAVSKÝ HRAD
- D - ČACHTICKÝ HRAD

**B. Devín (Hrad Devín)** sú zručiny gotického, neskôr slohovo prestavovaného hradu, vypínajúce sa majestátne nad rovnomennou obcou, mestskou časťou Bratislavy (okres Bratislava IV). Zaberajú takmer celé temeno hradnej skaly nad sútokom Dunaja a Moravy.

Hrad má jedny z najpohnutejších, ale aj najbohatších dejín spomedzi hradných sídel na Slovensku. S existenciou niekdajšieho hradiska sa spája prítomnosť keltského a neskôr rímskeho etnika na území Slovenska. Hrad bol svedkom slávy aj pádu Veľkej Moravy, prvého štátneho útvaru slovanských predkov na Slovensku, a bol dôležitou súčasťou sústavy pohraničných pevností Uhorského kráľovstva. Spolu s neďalekým Bratislavským hradom tvorí dvojicu významných reprezentantov slovenskej národnej histórie.



- A - ČACHTICKÝ HRAD
- B - DEVÍN
- C - ZNIEV
- D - BLATNICA



**A. Pajštún** je zrúcanina hradu na západnom Slovensku pri obci Borinka. Pajštúnsky hrad patril do sústavy pohraničných hradov, ktoré v Malých Karpatoch preberali od 13. storočia funkciu ochrany severozápadných hraníc uhorského štátu. Začiatky kráľovského hradu siahajú do 2. polovice 13. storočia. Doložený je v r. 1273. Najstarší majitelia mali spoločné panstvo so Stupavou, kam sa neskôr aj vrátili. Od 14. storočia patril grófom zo Svätého Jura a Pezinka nepretržite až do r. 1526, keď rod vymrel a majetky sa dostali do rúk Serédyovcov a neskôr Salmovcov. V r. 1592 až 1867 patril Pálfiovcov, neskôr Károliovcov. Hrad vyhorel v polovici 18. storočia, čiastočne ho opravili a naďalej používali. Od roku 1809, keď ho demolovali napoleonské vojská, leží v ruinách.



- A - PAJŠTÚN
- B - LIPTOVSKÝ STARHRAD
- C - TEMATÍNSKY HRAD
- D - BECKOV

**B. Červený Kameň** je hrad na Slovensku na juhovýchodnom svahu Malých Karpát neďaleko Modry nad obcou Častá. Na nádvorí dnešného hradu Červený Kameň stál už v polovici 13. storočia kamenný hrad, ktorý bol súčasťou pohraničnej sústavy hradov, tiahnucej sa od Bratislavy až po Žilinu. Tento pôvodný hrad zanikol v prvej polovici 16. storočia, keď jeho vtedajší majitelia, augsburskí podnikatelia Fuggerovci, vybudovali v rokoch 1535 - 1537 po jeho obvode novú pevnosť s ústredným štvorcovým dvorom a štyrmi nárožnými baštami a rozsiahlymi skladovacími pivničnými priestormi.



- A - KAŠTIEĽ V MORAVANOCH NAD VÁHOM
- B - ČERVENÝ KAMEŇ
- C - BOJNICE
- D - BECKOV

**C. Atómové elektrárne Bohunice**, skr. EBO, je atómová elektrárň (resp. komplex atómových elektrární) na Slovensku, v okrese Trnava v Jaslovských Bohuniciach, súčasť podniku Slovenské elektrárne, a.s.

Slovenské elektrárne, a.s. v roku 2015 celkovo vyrobili 19 707 GWh elektrickej energie. Čistá dodávka elektriny Slovenských elektrární z vlastných a vykupovaných zdrojov dosiahla takmer 17 892 GWh, z toho takmer 77% bolo vyrobených v jadrových elektrárňach Bohunice a Mochovce.

Až 90 % dodanej elektriny bolo vyrobenej bez emisií skleníkových plynov – z produkcie jadrových, vodných, fotovoltaických elektrární a spalovaním biomasy. Každý jadrový blok pokrýva zhruba 13% spotreby elektriny na Slovensku.



- A - ATÓMOVÉ ELEKTRÁRNE MOCHOVCE
- B - VODNÁ ELEKTRÁREŇ GABČÍKOVO
- C - ATÓMOVÉ ELEKTRÁRŇE V BOHUNICIACH
- D - TEPELNÁ ELEKTRÁREŇ VOJANY

A. **D. Zrúcanina Plaveckého hradu** (v minulosti nazývaný aj Detrech, hrad Polovcov, Podplšec) sa nachádza nad obcou Plavecké Podhradie na kopci Pohanská na západnom úpätí Malých Karpát. Pri severnom úbočí sa nachádza vchod do Plaveckej jaskyne.



- A - ZRÚCANINA LIETAVSKÉHO HRADU
- B - ČACHTICKÝ HRAD
- C - TEMATÍNSKY HRAD
- D - ZRÚCANINA PLAVECKÉHO HRADU

## Príloha č. 8

### Dreviny

1. Bršlen európsky
2. Buk lesný
3. Breza bradavičnatá
4. Dub letný
5. Hrab obyčajný
6. Hloh jemnosemenný
7. Jaseň štíhly
8. Javor mliečny
9. Jarabina vtáčia
10. Brest horský
11. Pagaštan konský
12. Kalina obyčajná
13. Lipa malolistá
14. Lieska obyčajná
15. Jelša lepkavá
16. Orech kráľovský
17. Platan javorolistý
18. Zob vtáči
19. Ruža šípová
20. Drieň obyčajný
21. Orgován obyčajný
22. Topoľ čierny
23. Slivka trnková
24. Agát biely
25. Čerešňa vtáčia
26. Vrbá rakytová
27. Borovica lesná
28. Borievka obyčajná
29. Jedľa biela
30. Smrekovec opadavý
31. Smrek obyčajný
32. Tuja západná

### Liečivé rastliny

1. Alchemilka obyčajná
2. Baza čierna
3. Divozel veľkokvetý
4. Hluchavka biela
5. Jahoda obyčajná
6. Zemežlč menšia
7. Kuklík mestský
8. Ľubovník bodkovaný
9. Lipkavec marinkovitý
10. Materina dúška
11. Očianka Rostkovova
12. Nevädza poľná
13. Ostrôžka poľná
14. Ostružina černicová
15. Pľúcnik lekársky
16. Prvosienka jarná
17. Repík lekársky
18. Rumanček kamilkový
19. Sedmokráska obyčajná
20. Vachta trojlistá

**Príloha č. 10**

**Výsledková listina  
Pretekov turistickej zdatnosti**

konaného dňa ..... V .....

..... Kategória: .....

| Por. | hliadka | rok nar. | št. č. | organizácia KST, TJ | T T | O | K P Č | R a D | U | P L | H N C |  |  | Spolu | čas na trati | výsl. čas |
|------|---------|----------|--------|---------------------|-----|---|-------|-------|---|-----|-------|--|--|-------|--------------|-----------|
|      |         |          |        |                     |     |   |       |       |   |     |       |  |  |       |              |           |
|      |         |          |        |                     |     |   |       |       |   |     |       |  |  |       |              |           |
|      |         |          |        |                     |     |   |       |       |   |     |       |  |  |       |              |           |

**Príloha č. 11**

**Preteky turistickej zdatnosti TOM KST**

Región: ..... Kraj: .....

**ŠTARTOVÁ A CIEĽOVÁ LISTINA**

.....  
(presný názov pretekov)

| št.č. | meno | rok narod. | kategória | čas cieľ | čas štart | poznámka |
|-------|------|------------|-----------|----------|-----------|----------|
|       |      |            |           |          |           |          |
|       |      |            |           |          |           |          |
|       |      |            |           |          |           |          |

## Preteky turistickej zdatnosti detí a mládeže z DeD

---

Región: .....

Kraj: .....

### ZÁZNAM Z KONTROLY:

.....  
(presný názov pretekov)

| por.č. | št.č. | tr.min. | zdržanie | Poznámka | por.č. | št.č. | tr.min. | zdržanie | Poznámka |
|--------|-------|---------|----------|----------|--------|-------|---------|----------|----------|
| 1      |       |         |          |          | 1      |       |         |          |          |
| 2      |       |         |          |          | 2      |       |         |          |          |
| 3      |       |         |          |          | 3      |       |         |          |          |
| 4      |       |         |          |          | 4      |       |         |          |          |
| 5      |       |         |          |          | 5      |       |         |          |          |
| 6      |       |         |          |          | 6      |       |         |          |          |
| 7      |       |         |          |          | 7      |       |         |          |          |
| 8      |       |         |          |          | 8      |       |         |          |          |
| 9      |       |         |          |          | 9      |       |         |          |          |
| 0      |       |         |          |          | 0      |       |         |          |          |
| 1      |       |         |          |          | 1      |       |         |          |          |
| 2      |       |         |          |          | 2      |       |         |          |          |
| 3      |       |         |          |          | 3      |       |         |          |          |
| 4      |       |         |          |          | 4      |       |         |          |          |
| 5      |       |         |          |          | 5      |       |         |          |          |
| 6      |       |         |          |          | 6      |       |         |          |          |
| 7      |       |         |          |          | 7      |       |         |          |          |
| 8      |       |         |          |          | 8      |       |         |          |          |
| 9      |       |         |          |          | 9      |       |         |          |          |
| 0      |       |         |          |          | 0      |       |         |          |          |

Rozhodca 1: .....

Rozhodca 2: .....

Príloha 14: Obrazová príloha UZLY

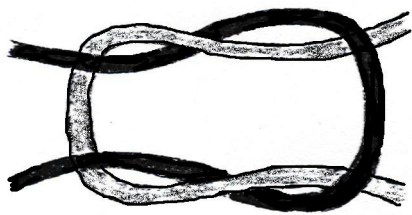

**Plochá spojka**

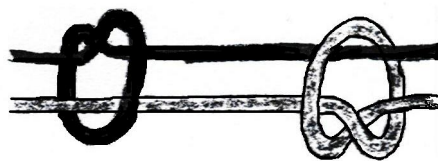

**Rybársky uzol**

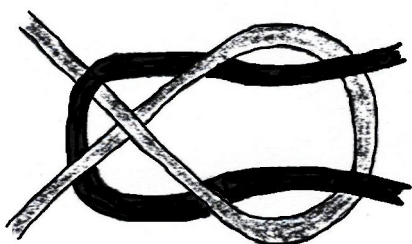

**Škótsky uzol**

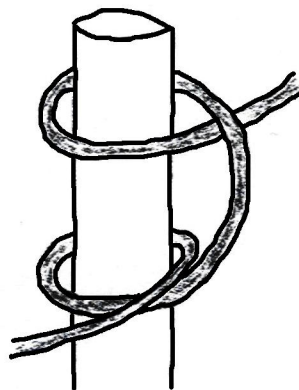

**Lodná slučka**

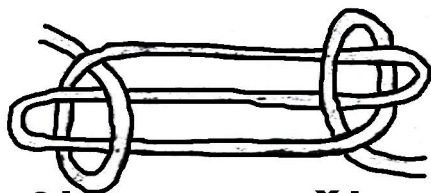



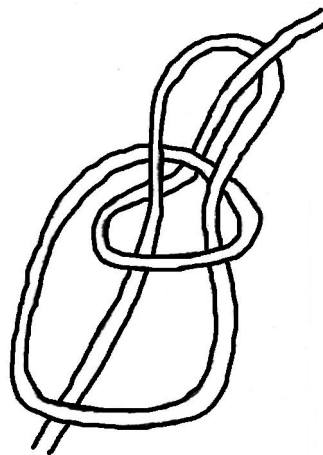









**Skracovačka  
Ovčia nôžka**



**Dračia slučka**



**Príloha 15: Obrazová príloha Rastliny a dreviny**

|   |   |  |   |
|---|---|--|---|
|    |    |    |    |
| <p><b>bršlen európsky</b><br/><i>Euonymus europaeus L.</i></p>                      | <p><b>buk lesný</b><br/><i>Fagus sylvatica L.</i></p>                               | <p><b>breza previsnutá</b><br/><i>Betula pendula ROTH</i></p>                        | <p><b>ďub letný</b><br/><i>Quercus robur L.</i></p>                                   |
|   |   |   |   |
| <p><b>hrab obyčajný</b><br/><i>Carpinus betulus L.</i></p>                          | <p><b>hloh jednozemný</b><br/><i>Crataegus monogyna JACQ.</i></p>                   | <p><b>jaseň štíhly</b><br/><i>Fraxinus excelsior L.</i></p>                          | <p><b>javor mliečny</b><br/><i>Acer platanoides L.</i></p>                            |
|  |  |  |  |
| <p><b>arabina vtáčia</b><br/><i>Sorbus aucuparia L.</i></p>                         | <p><b>breštan horský</b><br/><i>Ulmus glabra HUDS.</i></p>                          | <p><b>opagaštan konský</b><br/><i>Aesculus hippocastanum L.</i></p>                  | <p><b>kalina obyčajná</b><br/><i>Viburnum opulus L.</i></p>                           |

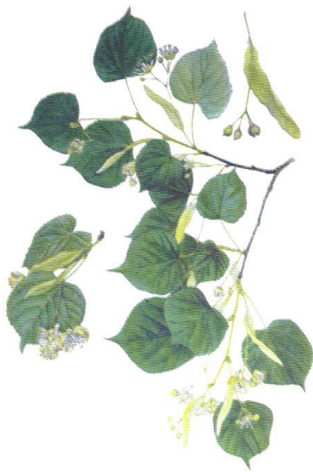

**lila malolistá**  
*Tilia cordata* L.



**lieska obyčajná**  
*Corylus avellana* L.



**jelša lepkavá**  
*Alnus glutinosa* (L.) GAERTN.



**orech kráľovský**  
*Juglans regia* L.

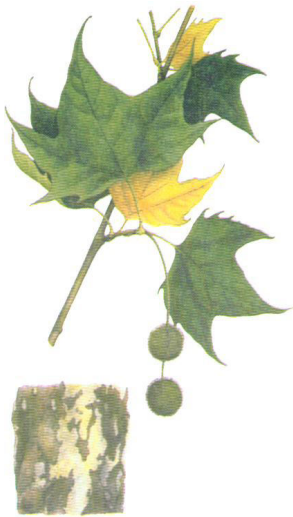

**platan javorolistý**  
*Platanus acerifolia* (Ait.) Willd.



**zob vtáci**  
*Ligustrum vulgare* L.



**ruža šíповá**  
*Rosa canina* L.



**driev obyčajný**  
*Cornus mas* L.



**bergován obyčajný**  
*Syringa vulgaris* L.



**topol' čierny**  
*Populus nigra* L.



**slivka trnková**  
*Prunus spinosa* L.



**agát biely**  
*Robinia pseudoacacia* L.

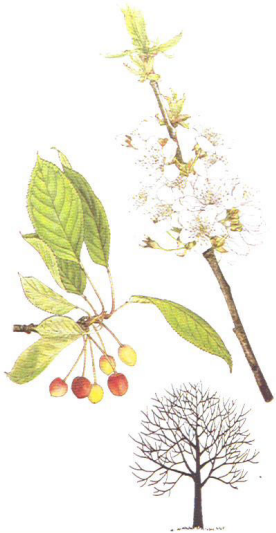

čerešňa vtáčia  
*Cerasus avium* (L.) MOENCH



vrba rakytová  
*Salix caprea* L.

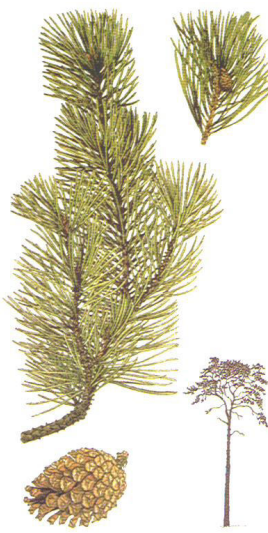

borovica lesná  
*Pinus sylvestris* L.



borievka obyčajná  
*Juniperus communis* L.



jedľa biela  
*Abies alba* MILL.



smrekovec opadavý  
*Larix decidua* MILL.

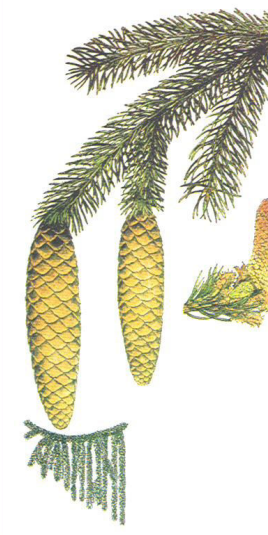

smrek obyčajný  
*Picea abies* (L.) KARST.

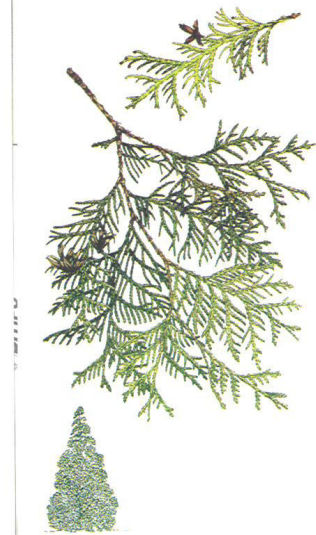

tuja západná  
*Thuja occidentalis* L.



alchemilka obyčajná  
*Alchemilla vulgaris* L.



baza čierna  
*Sambucus nigra* L.

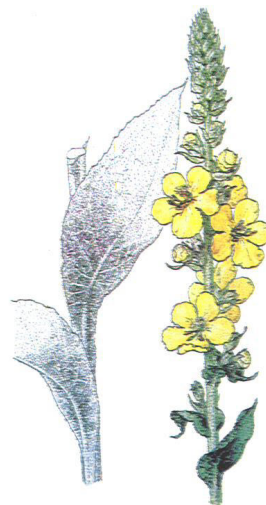

divozel veľkokvetý  
*Verbascum densiflorum* BERTOL.

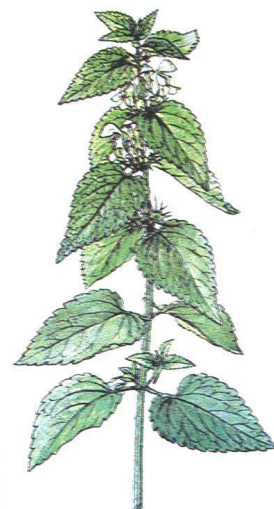

hluchavka biela  
*Lamium album* L.

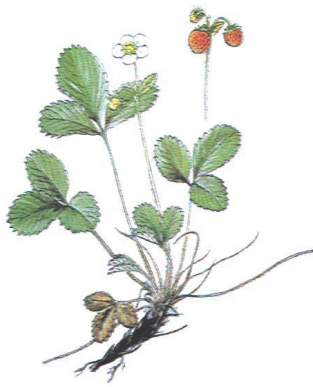

**jahoda obyčajná**  
*Fragaria vesca* L.



**zemežlč menšia**  
*Centaurium erythraea* RAF.

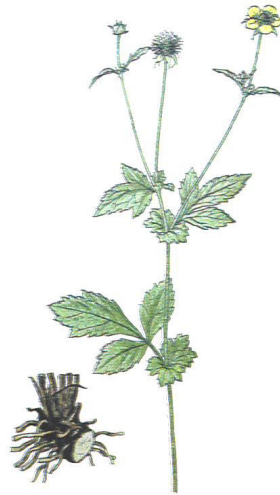

**kuklík mestský**  
*Geum urbanum* L.

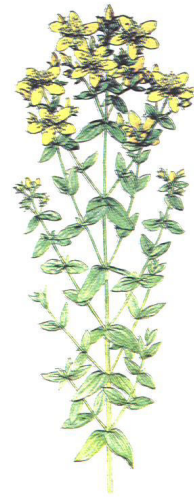

**ľubovník bodkovaný**  
*Hypericum perforatum* L.

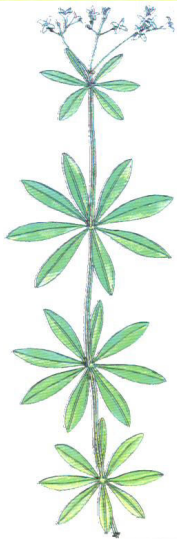

**lipkavec marinkový**  
*Galium odoratum* (L.) SCOP.



**dúška materina**  
*Thymus serpyllum* L.



**očianka Rostkovova**  
*Euphrasia rostkoviana* Havek



**nevädza poľná**  
*Cyanus segetum* HILL

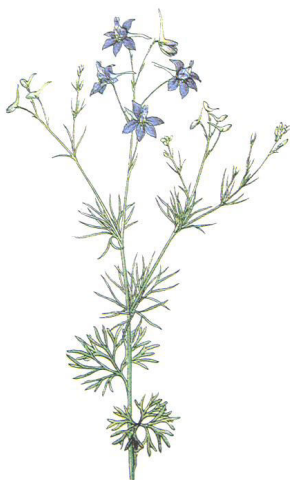

**ostrôžka poľná**  
*Consolida reaalii* S. F. Grav



**ostružina černicová**  
*Rubus fruticosus* L.

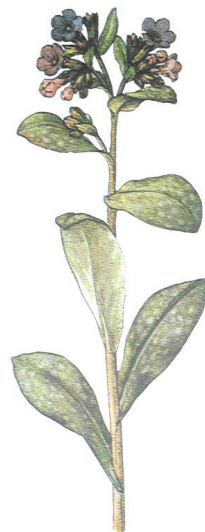

**pľúcník lekársky**  
*Pulmonaria officinalis* L.



**prvosienka jarná**  
*Primula veris* L.



repík lekársky  
*Agrimonia eupatoria* L.



rumanček kamilkový  
*Matricaria recutita* L.



























sedmokráska obyčajná  
*Bellis perennis* L.



vachta trojlistá  
*Menyanthes trifoliata* L.















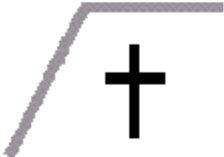

# Topografické značky

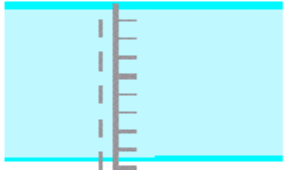
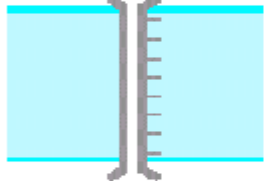
## 1-24



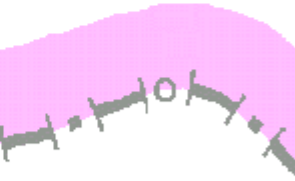

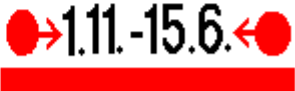



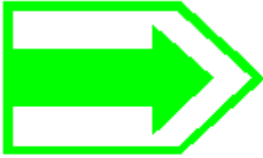

|   |   |  |   |
|---|---|--|---|
| 1<br>    | 2<br>    | 3<br>    | 4<br>    |
| 5<br>    | 6<br>    | 7<br>    | 8<br>    |
| 9<br>   | 10<br> | 11<br> | 12<br> |
| 13<br> | 14<br> | 15<br>  | 16<br> |
| 17<br> | 18<br> | 19<br> | 20<br> |
| 21<br> | 22<br> | 23<br>  | 24<br> |

# Topografické značky

25-44

|    |   |    |   |    |  |    |   |
|----|---|----|---|----|--|----|---|
| 25 |    | 26 |    | 27 |     | 28 |    |
| 29 |    | 30 |    | 31 |    | 32 |    |
| 33 |  | 34 |   | 35 |   | 36 |  |
| 37 |  | 38 |  | 39 |  | 40 |  |
| 41 |  | 42 |  | 43 |  | 44 |  |

# Turistické značky 1-12

|   |   |    |   |    |  |    |   |
|---|---|----|---|----|--|----|---|
| 1 |    | 2  |    | 3  |    | 4  |    |
| 5 |    | 6  |    | 7  |    | 8  |    |
| 9 |  | 10 |  | 11 |  | 12 |  |

V Ružomberku, 29. 3.2017

PaedDr. Viktor Blaho  
prezident DC

